

dellandse Zee naar de Indische Oceaan evenals de Oost-Afrikaanse route. Daarbij komt de ontwikkeling van de spoorwegen, waardoor ook het personen- en postverkeer er sterk zijn vooruitgegaan en thans zeer grote verkeerswegen in het Middellandse-Zee-gebied tezamen komen. Behalve telefoon- en telegraafkabels van Europa naar Afrika liggen er ook de kabels (Engelse) via Brits-Indië naar Oost-Indië. Bij een eventuele Middellandse Zee-oorlog zouden de belligerenten door het vernielen van deze kabels ook het telefoon- en telegraaf-verkeer ernstig kunnen stagneren. Allerlei volken hebben achtereenvolgens hun invloed in het Middellandse-Zee-gebied doen gelden (o.a. de Perzen, Grieken, Romeinen, Arabieren), maar steeds waren het volken, die bij de zee zelf woonden. In de 18e eeuw echter kreeg voor het eerst

een volk buiten dit gebied zeer grote invloed: Engeland. In 1704 verkreeg het Gibraltar, nadat het deze stad met behulp der Nederlanders had veroverd. Aan Napoleon werd in 1800 Malta ontnomen. Hoe het zijn belangen bij het Suez-kanaal veilig stelde zagen we hierboven. Egypte was van 1898—1922 Engels protectoraat. Wel werd in 1922 Egypte tot onafhankelijk koninkrijk verheven, maar de Engelsen hebben er hun overwegende invloed behouden ten spijt van de Egyptische nationalististen. Cyprus is sinds 1925 Engels kroondomein, de Engelse invloed op dit eiland dateert echter reeds van 1878. Na de wereldoorlog verkreeg Engeland ook het protectoraat over Palestina. Zo heeft dit rijk een gehele rij van strategische punten in de Middellandse Zee weten te

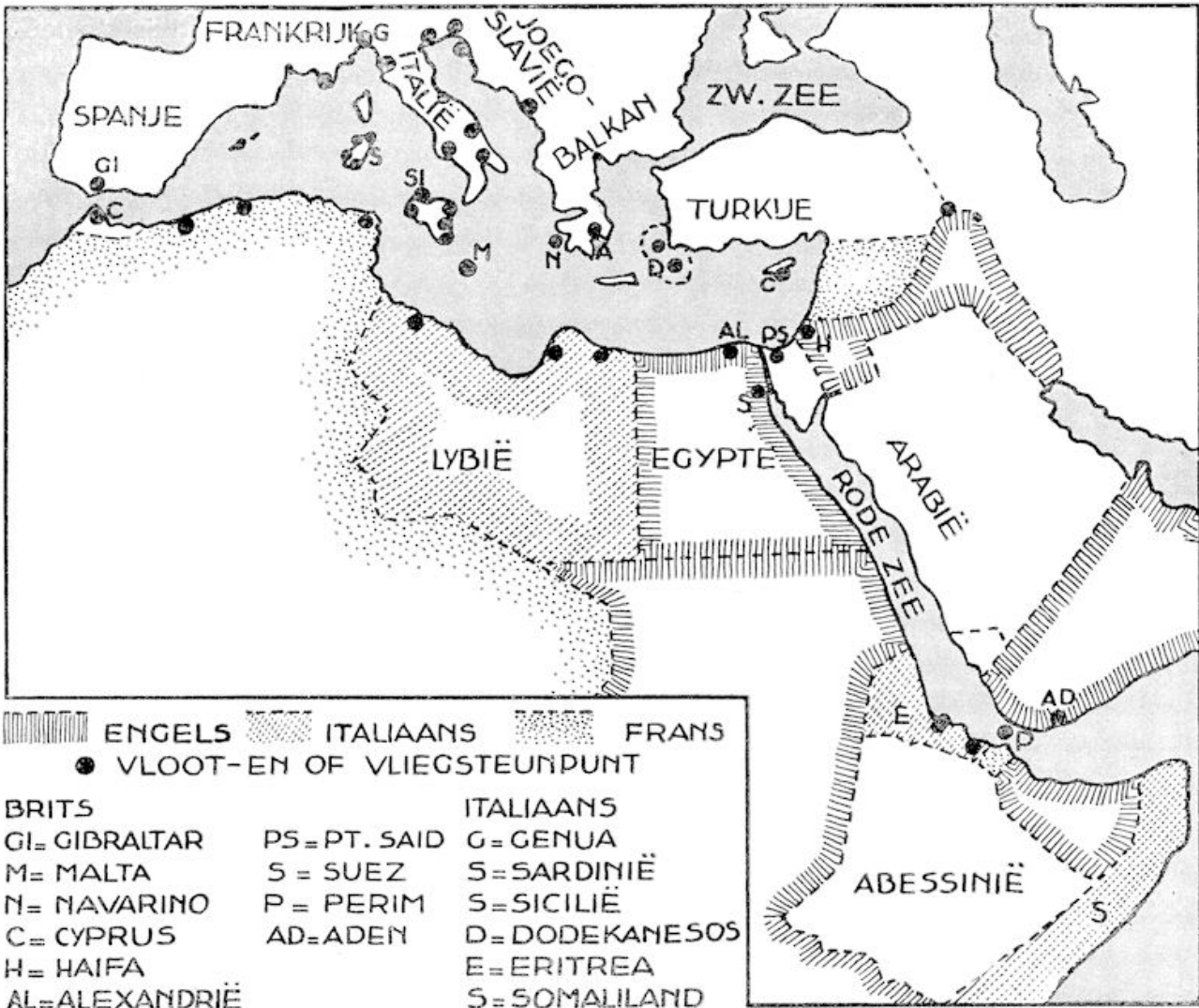



Menton, een prachtige badplaats aan de Midd. Zee.

bezetten.

Het moet absoluut zeker zijn van de weg naar Brits-Indië, de vrije weg naar dit gedeelte van het grote rijk is een levenskwes- tie voor het Brits Imperium. Temeer daar dit deel nog al wat moeite geeft aan de diplomatie: Ghandi met zijn leus: Indië voor de Indiërs.

Maar Engeland heeft een geduchte mede- dinger gekregen aan Italië, dit land is vooral mee gaan tellen na het optreden van Mussolini. Men herinnert zich daar de vroegere grootheid en glorie van het Ro- meinse rijk. En daarbij: Italië berst uit haar grenzen door de overbevolking; het streeft naar gebiedsuitbreiding voor emigratie- en afzetmogelijkheid. Aan de overzijde der Middellandse Zee heeft het Lybië in bezit, echter rechts en links ingesloten door Franse en Engelse gebieden. Welnu: dan zoekt het verderop, daar heeft het reeds Eritrea en een gedeelte van Somaliland, dat koloniaal gebied is wel uit te breiden, ofschoon ten koste van Abessynië.

Ook heeft Italië zijn invloedssfeer in het

Oostelijk bekken trachten te vergroten. De Turk is al meer teruggedrongen en het werd het jachtterrein der grote mogendheden, waarbij Italië er het slechtst afkwam. Het bezit alleen de Dodekanesos (een eilan- dengroep in de Egeïsche Zee).

Ook Frankrijk heeft grote belangen in het Middellandse Zee-gebied, behalve dat het zelf aan deze zee ligt, heeft het aan de overzijde, in Afrika, grote bezittingen en een mandaat over Syrië.

Eén land dient in dit verband nog genoemd nl. Griekenland. Dit land, arm als weinig andere landen, heeft een uiterst belangrijke strategische positie. Het ligt op de drempel der Oosterse en Westerse wereld en zal bij een eventuele opmars der Oosterse volken (het gele gevaar, een rassenoorlog, is niet denkbeeldig: zie bv. de „vorderingen“ van Japan en de gisting der Indische volken) wellicht de eerste stoot moeten opvangen. Verder beheerst het met Turkije de toe- gang tot de Zwarte Zee, een mogelijke hin- demis tegen „Russische avonturen.“

Daarbij heeft het een gunstige positie ten opzichte van de gehele, altijd smeulende en gistende, Balkan. En last not least: het ligt prachtig tegenover het Suez-kanaal. Geen wonder dat Engeland grote belang- stelling heeft voor dit land.

Even begrijpelijk is dan ook de angst van Mussolini, die gaarne eens poolshoogte nam en wiens oorlogsschepen enige tijd ge- leden telkens „gedwongen door storm!!?“ plotseling Griekse havens binnenliepen.

Hoewel veel landen grote belangen heb- ben in de Middellandse Zee (ook Neder- land: de zeeweg naar O. Indië), zijn het hoofdzakelijk twee landen, die om de voor- rang strijden: Engeland en Italië.

Engeland heeft zich reeds van de hulp der andere Middellandse - zee - mogendheden verzekerd in geval het tot een oorlog mocht komen met zijn rivaal.

Griekenland wil zo mogelijk nog munt slaan uit de huidige situatie en hoopt, in ruil voor een Britse vlootbasis op het eiland Navarino, vroegere Griekse gebieden (de Dodekanesos en Cyprus) weer aan zich te trekken.

Machtige vloten doorkruisen thans de Mid- dellandse Zee, snelle luchteskaders vliegen boven haar wateren. Het zijn donkere wol- ken, die zich boven dit historisch gebied samentrekken.



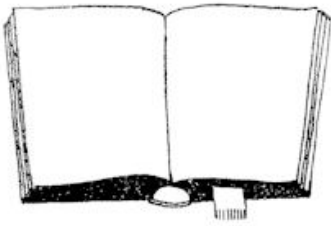

UW BIJBEL

DOOR D. v. E.

Er zullen wel niet veel mensen zijn die aan de Bijbel geen waarde hechten. Wie zich door de Bijbel niet gewonnen wil geven en het als een boek van God niet wil aanvaarden, aanvaardt hem toch bijna altijd wel als een zeer bijzonder boek, als een boek van hoge geestelijke, culturele, kunstzinnige waarde, een boek vol wijsheid en waarheid.

Mensen die neutraal tegenover de Bijbel staan zijn er waarschijnlijk niet. Wie met dit Boek in aanraking komt krijgt er mee te doen in een of ander opzicht. En wie zich er tegen verzet, kan meestal nooit tot de houding der negatie of neutraliteit komen, maar verteert zijn leven in een felle strijd tegen de Bijbel, zoals bv. de godloochenaar Nietzsche en op 't ogenblik in Rusland zij doen, die zich georganiseerd hebben tot uitdelging van dit Boek.

Wie met de Bijbel in aanraking komt, krijgt er op de een of andere wijze mee te doen. De Bijbel getuigt dit van zichzelf als hij zegt dat het Woord een tweesnijdend scherp zwaard is, en zoals het Vleesgeworden Woord tot een val en tot een opstanding gezet is, zo is ook de Bijbel tot een behoudenis of tot een verderf.

Dat komt hierdoor, dat de Bijbel geen gewoon boek is. Hij is geen geschiedenisboek, geen leerboek, geen boek van volkenkunde of van moraal en zedeleer, ook geen boek van dogmatiek of kerkhistorie, de Bijbel is het Woord van God in de meest concrete zin waarin wij dit gebruiken kunnen. Het is de Boodschap van God aan de mensen. En niet maar een boodschap in het algemeen tot de mensheid, welke men individueel naast zich neer kan leggen zo men dat wil, maar een strikt persoonlijke boodschap, streng individueel. Het Woord van God plaatst zich vlak voor u, midden op uw weg en spreekt over uw hoogste persoonlijke belangen en het stelt u een vraag waarop het een antwoord moet hebben, hetzij „ja“, hetzij „neen.“ En van dat antwoord hangt uw toekomstig lot af.

Wij moeten toegeven, dat wij het zó niet altijd zien. Misschien zien wij het maar zelden zo.

Wij kunnen zo gemakkelijk met de Bijbel omgaan. Hij ligt bij ons thuis op de schoorsteenmantel en na het eten nemen wij hem even in de handen om een gedeelte er uit te lezen. Maar wanneer realiseren wij ons dat wij dan het Woord van God in handen hebben en dat dit Woord een geweldige DAAD in ons leven is hetzij ten goede, hetzij ten kwade?

De grote fout is dat wij hetgeen de Bijbel zegt te algemeen nemen.

Wij belijden wel dat God door het Woord spreekt, maar we luisteren er precies naar zoals we vaak in de kerk naar den predikant luisteren... voor onze naasten. Het farizeïsme zit ons allen in het bloed en we zijn vaak scherp in het veroordelen conform de eis van het Woord. Maar we vergeten zo licht onszelf daarbij in te schakelen.

Toen de profeet Nathan David het verhaal van de grove diefstal gedaan had, begreep David nog volstrekt niet waar de profeet heen wilde. Eerst moest Nathan met de vinger naar zijn hart wijzen en zeggen: „Gij zijt die man!“ Eerst toen raakte het Woord van God hem aan en brak het de zondelijn in zijn leven.

Zo is het met ons allen.

Bijbellesen is een kunst. Juist omdat de Bijbel niet maar een gewoon boek is, is het een kunst. Een roman, of een studiewerk, of een reisbeschrijving kunnen wij kritisch lezen en objectief beschouwen of ook onverschillig naast ons neerleggen, maar met het Woord van God staat het altijd heel anders. Dat woord is een daad, die zich rechtstreeks op ons hart richt. En wanneer de Bijbel dit doet, gebeurt het zonder reserves, rondweg, eerlijk, vaak pijnlijk scherp, diep wondend, maar altijd gericht op ons behoud, op onze redding.

Zo is de Bijbel onze beste vriend.

Maar eis is daarbij, dat wij er ons voorwaardelijk voor buigen, dat al onze critiek wegvalt en dat wij geen uitvluchten zoeken om onder de strenge voorwaarden van het Woord uit te komen.

Dat is moeilijk.

Maar wij hebben hierbij het klassieke voorbeeld van het Vleesgeworden Woord zelve.

Hij onderzocht de Schriften, Hij predikte het Woord en ontkwam aan de verleiding van satan door het wapen van het Woord; het Woord was Zijn spijs en het was Zijn troost. En als de eis van het Woord op Hem aankomt en in Hem de vervulling verlangt van hetgeen geschieden moest tot redding der mensheid, dan buigt Hij diep het gezegende Hoofd en gedachtig aan hetgeen van Hem geschreven is, herhaalt Hij het Oudtestamentische Woord: In de rol des boeks is van Mij geschreven, zie Ik kom om Uw wil te doen!

In de onvoorwaardelijke gehoorzaamheid aan de strenge eis van het Woord heeft Hij de weg des behouds voor ons ontsloten. En als straks de Emmausgangers met de wonderlijke dingen die te Jeruzalem gebeurd zijn, geen raad weten, dan is het weer de Christus, die hen heen leidt naar de Schriften. Als zij diè maar verstaan, dan zijn ze immers waar ze wezen moeten!

Zo blijft ons na het heengaan van den Christus naar den Vader, het Woord van God en dat is ons genoeg. Méér hebben wij in dit leven niet nodig, want waar we het Woord zó aanvaarden, daar kan de Geest ons helpen.

Maar dan moet het ook waarlijk als het directe Woord van God, onzen Schepper, tot onze ziel gesproken hebben!



DE GROOTSTE TELESCOOP TER WERELD

DOOR DR. W. J. A. SCHOUTEN

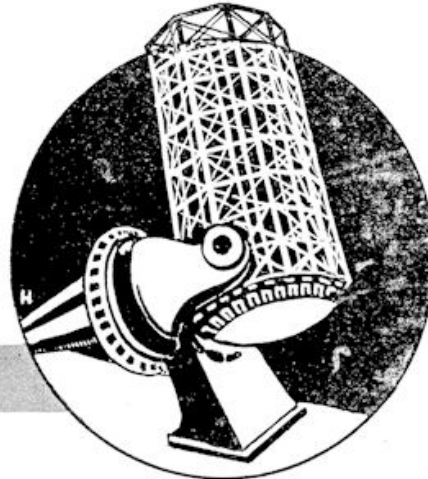

Hoe de spiegel met een middellijn van 5 m. vervaardigd wordt.

In Januari van het jaar 1610 richtte Galilei voor de eerste maal een kijker naar de sterrenhemel. Het was een heel eenvoudig instrumentje, maar toch stelde het hem in staat tersnood reeds belangrijke ontdekkingen te doen. In de drie eeuwen, die sindsdien verliepen, heeft men steeds grotere en betere kijkers gebouwd. De vooruitgang der sterrenkunde hield gelijke tred met de vervolmaking der hulpmiddelen. Telkens wanneer men er in slaagde een grotere kijker te vervaardigen, kon men ook verder doordringen in de geheimen der sterrenwereld. Veelal heeft de leek een verkeerde gedachte over het doel der telescopen. Vaak meent men, dat de astronoom zijn kijker gebruikt om een vergroot beeld te krijgen van de waarnemingsobjecten. Bij de bestudering van de maan, de zon en de planeten is dit ook inderdaad van belang. Maar niet bij de vaste sterren. Ook in de grootste kijkers zien wij de sterren niet als schijfjes, maar als lichtpunten. Het doel van een telescoop is bij deze waarnemingen zoveel mogelijk lichtstralen, die een ster uitzendt, op te vangen. Men zou de kijker kunnen vergelijken met een hoorn, die soms door dove mensen wordt gebruikt. Zij willen met zulk een hoorn zoveel mogelijk geluidsgolven opvangen. Op dezelfde wijze vangt men met een telescoop zoveel mogelijk lichttrillingen op, die de ster heeft uitgezonden. De middellijn van de pupil van ons oog is ongeveer 5 mm. Wanneer een kijker een middellijn heeft van 50 cm., is de oppervlakte van de lens of spiegel 10.000 maal zo groot als de oppervlakte van de pupil van het menselijk oog. Bij het gebruik van dit instrument vangt men 10.000 maal zoveel lichtstralen van de ster op als met het blote oog.

De meeste grote kijkers zijn reflectoren. Aan de onderzijde van een wijde buis is dan een holle spiegel aangebracht. Deze vormt in zijn brandpunt een beeld van de ster. Dit beeld wordt daarna met een oculair of oogglas bestudeerd. Dit oculair kan op twee manieren zijn aangebracht. Het brandpunt bevindt zich gewoonlijk boven in de kijkerbuis. Bij de opstelling volgens Newton is een oculair terzijde van de buis aangebracht op dezelfde hoogte als het brandpunt. Men plaatst dan in de buis, in de nabijheid van het brandpunt een spiegeltje, dat de stralen reflecteert naar het oculair. (Zie fig. 1). Bij de opstelling volgens Cassagrain is de grote spiegel doorboord. De lichtstralen worden in de nabijheid van het brandpunt door een spiegeltje teruggekaatst en komen daarna door de opening in de grote spiegel in het oculair. (Zie fig. 2). Vaak zijn de kijkers ook zo gebouwd, dat de waarnemer ze naar wens in de ene of de andere uitvoering kan gebruiken.

De grootste kijker, die thans in gebruik is, is de reflector met een opening van 2,5 m. van de sterrenwacht Mount Wilson te Pasadena in Californië. Het was een grote voldoening, toen men er in slaagde dit instrument te voltooien. De bouw en opstelling van deze grote kijker is een geweldige prestatie geweest. Onnoemelijk veel ontdekkingen danken wij aan deze telescoop. Maar niet licht is de sterrenkundige tevreden met het verkregen resultaat. Steeds is zijn streven nog verder door te dringen in de hemelruimte en nieuwe raadselen te ont-sluieren. Toen de kijker met een opening van 2,5 m. nog

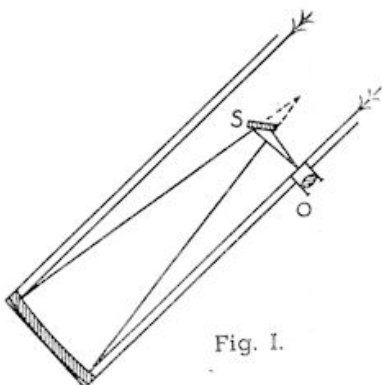

Fig. I. Een reflector volgens de methode van Newton. Een spiegeltje (S) in de nabijheid van het brandpunt van de holle spiegel reflecteert de stralen naar het oculair (o).

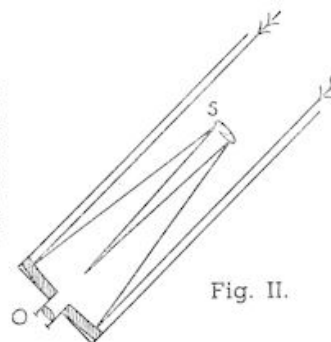
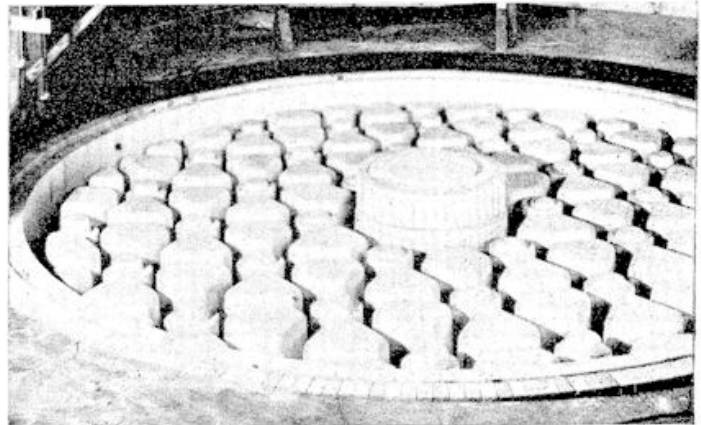

Fig. II. Een reflector volgens de methode van Cassegrain. De holle spiegel is doorboord. Een holvormig spiegeltje (S) in de nabijheid van het brandpunt van de holle spiegel reflecteert de stralen naar het oculair (o).

Een gietlepel met gloeiend glas uit de smeltoven op weg naar de gietvorm.



De gietvorm voor de spiegel met een middellijn van 5 meter. De figuren zijn de „kernen” voor het uitsparen van glas, die door inkepingen gescheiden zijn. In het midden de „kern” voor de doorboring van de spiegel.



De oven, waarin de gietvorm geplaatst was. De gevulde vorm werd hier eerst enige tijd gekoeld en daarna overgebracht naar de temperoven.

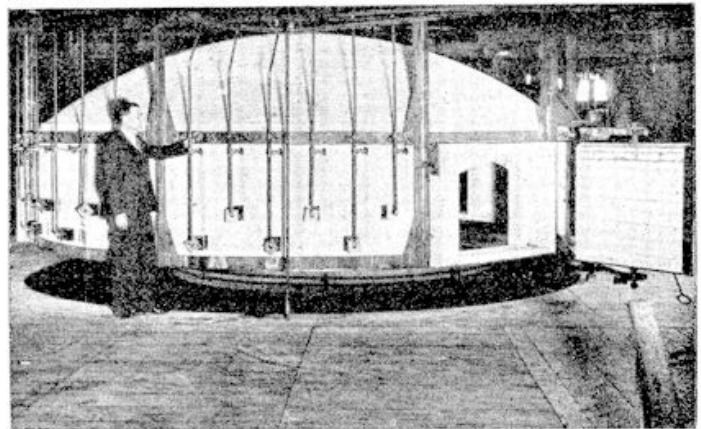

De glazen schijf van 5 meter middellijn en 20 ton gewicht, die de glasfabriek te Corning in 1934 heeft gegoten voor de nieuwe telescoop.

