

MAJAAR 1964



**meinema's**  
**Jeugdboeken**  
**zijn in!**

## Nieuwe uitgaven:

### CHRISTELIJKE SYMBOLEN

Kaartjes serie 35

Toelichting: Dr. A. Dondorp

Reeds in de vroegste tijd van het christendom ontmoeten we het symbool als aanschouwelijke verkondiging van het Woord Gods. En het is de eeuwen door eigendom gebleven van de Kerk. Dat symbool heeft een heel andere waarde dan b.v. een plaatje bij een bijbels verhaal. Het is een uitbeelding van een facet van het Geloof.

Daarom zijn deze kaartjes zulk prachtig hulpmateriaal voor de zondagsschool, de clubs, de kinderkerk, de school, de catechisatie. De kaartjes leiden als vanzelf tot nadenken over de betekenis, waardoor de Evangelie-verkondiging aan diepte en breedte wint. Ze bieden stof tot een gesprek. De duidelijke uiteenzetting van het symbool door Dr. A. Dondorp heeft grote opvoedkundige waarde.

Prijs 90 ct. per pakje van 30 verschillende kaartjes. Bij 10 pakjes 75 ct.

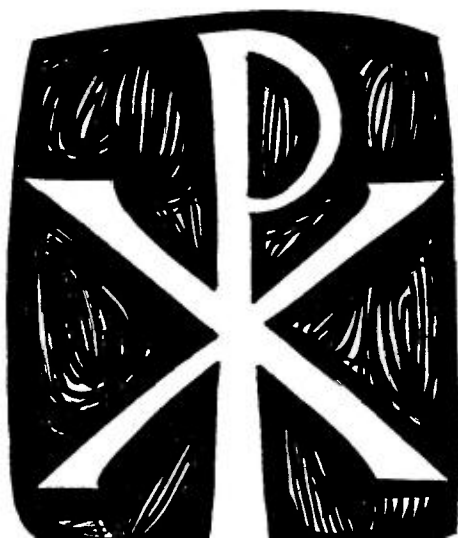

Een bundel met elf „vrije” verhalen geschikt om te vertellen of voor te lezen op kerstfeestvieringen van verenigingen, clubs en zondagsscholen of in huiselijke kring.

Een verzameling, die bij de eenheid van uitgangspunt een sterk gevarieerd karakter draagt. Er zijn vertellingen bij uit het gewone leven van vandaag en vertellingen

### NIEUWE KERSTVERTELLINGEN

verzameld door H. TE MERWE

die een meer legendarisch of symbolisch karakter dragen; verhalen spelend in eigen land en verhalen uit verre streken. Ook compositorisch en stylistisch biedt deze bundel een boeiende afwisseling, zodat een verteller niet licht vergeefs zal zoeken.

f 6,50

M. C. Capelle  
LING-SJOE, DE KLEINE VLUCHTELING

Gerda van Eysden  
DE LAMP VAN BERIAH

J. J. Frinsel  
„ZIE JE, SJAKIE?”

J. J. Frinsel  
DE LAATSTE, DE EERSTE

H. Henszen Veenland  
DE SLAAF VAN DE WIJZE

G. H. van Maren  
DE BELOFTE

H. te Merwe  
HET GESCHENK VAN RIDDER REINOUT

J. A. van Mierlo – van Kuipers  
LIJN 23

Aimée van Tricht  
KERSTWONDER VOOR MAURO SERRADO

Nel Veerman  
KERSTFEEST IN DE WIJK

Elja Vlas  
EEN BROERTJE VOOR TOKKIE

# *meinema's Jeugdboeken zijn „in”!*

*Jongens en meisjes lezen ze graag.*

*Ouderen geven ze graag.*

*Inderdaad: ze zijn „in”!*

*Welkome geschenken.*

*Verantwoorde lectuur.*

*De catalogus biedt een grote verscheidenheid. Jeugdboeken te kust en te keur. Leuke kleine, in kinderlijke taal en met geestige plaatjes. Pittige, kloeke boeken met gezonde spanning en aktie, voor de jeugd tot 14 jaar. Kostelijke jongensverhalen en gezellige meisjesboeken. En allemaal zo geschreven dat ze passen bij een christelijke opvoeding.*

*Kloek formaat – Helder wit papier van prima kwaliteit – Moderne, kleurrijke bandontwerpen – Stevige banden, die tegenwoordig een beschermingslaag hebben tegen vuil.*

*Verkrijgbaar in de boekhandel en ook bij de uitgever:*

**W.D. MEINEMA N.V. - DELFT**

HIPPOLYTUSBUURT 4

TELEFOON 01730-24771

GIRO 1850



# HET LICHTENDE FEEST

10 kerstvertellingen

verzameld door H. te Merwe

Om te vertellen of voor te lezen bij de kerstfeestviering van verenigingen, clubs en zondagsscholen of in huiselijke kring.

Een keur van bekende auteurs biedt U een bloemlezing van de beste verhalen. Het ene bijzonder origineel van opzet, het andere gevoelig verteld, een volgende is er een met pakkende verwikkeling. Uw aandacht wordt gevraagd voor de zending onder de Eskimo's, voor kerstfeestviering in een Jappenkamp, een volgend verhaal doet U een vliegcramp beleven, enz., enz. U ziet: afwisseling genoeg, zodat iedereen wat van zijn gading zal vinden.

f 4,25 Geplastificeerde band

## KERST-LABEL

Naamkaartje voor kerstgeschenken

Maak een gezellig pakje van 't kerstboek, dat U aanbiedt. Deze mooie label maakt het pakje „af"! Met gaatje voor koordje.

Prijs per pakje van 100 labels f 2,20. Bij 3 pakjes f 1,65. Bij 10 pakjes f 1,50. Bestel tegelijk voor volgend jaar. Dat is voordelig!

## KERST-ZEGELS

Om te plakken op brieven, enveloppen, pakjes, convocaties en in boeken, bijbels, enz. Voor uitreiking op zondagsscholen, evangelisatie-clubs en scholen. Een sprekend getuigenis van Christus' komst op aarde.

Gouddruk in heldere kleuren. De zegels zijn gegomd. De drie hieronder op ware grootte afgebeelde ontwerpen worden uitsluitend gesorteerd geleverd (ze zijn dus niet afzonderlijk verkrijgbaar). Ze zijn aantrekkelijk verpakt in cellofaan zakjes, bevattend 36 zegels. Proefex. gratis.

Prijs 90 cent per zakje. Bij 5 zakjes 65 cent. Bij 10 zakjes 55 cent.

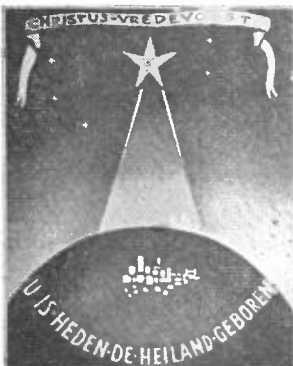

## OPDRACHT-BLAADJES

**Bestelletter: E.** Stijlvol ontwerp. Is speciaal voor bijbeltjes en psalm-/gezangboekjes. Ook geschikt voor „kerst” en andere gelegenheden.

**Bestelletter: F.** Kerstnacht in het veld van Bethleem. Speciaal voor kerstfeest.

**Bestelletter: G.** Modern, strak ontwerp. Mooie kleuren. Speciaal voor kerstfeest.

**Bestelletter: H.** Vrolijk, kinderlijk ontwerp. Kan zowel voor „kerst” als voor andere gelegenheden gebruikt worden.

Voor zondagsscholen, clubs, scholen, kerken enz. Om in boek of bijbel te plakken.

Bestel voor enkele jaren tegelijk. Dat is voordelig!

**Vermeld bestelletter**

Prijs per pakje van 100 ex. f 2,20.

Bij 5 pakjes f 1,60. Bij 10 pakjes f 1,40.

E

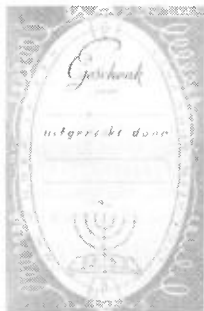

F



G



H



nieuw!

nieuw!

## FELICITATIEKAARTEN

voor jarige zondagsschoolkinderen

Echt met een kind meeleven, belangstelling voor hem tonen, zodat u z'n vertrouwen wint, blijkt vaak uit slechts kleine attenties. Laat dan ook prompt tussen de ochtendpost op z'n verjaardag een hartelijke felicitatiekaart namens de zondagsschool zitten. Deze series nieuwe kaarten zijn leuke vlotte ontwerpen van Adri Alindo, de bekende kindertekenaars. Aardig, toepasselijk versje er onder. Frisse kleuren. Proefex. gratis.

<b>Serie A</b> (jongste kinderen)	Per pakje van 20 kaarten in 2 soorten f 1,10 Bij 10 pakjes .. f 0,95
<b>Serie B</b> (oudere)	zelfde prijs

## SPAARKAARTEN

Per pakje van 25 kaarten f 0,65.

## SPAARZEGELS

Per pakje van 25 vel à 30 zegels f 1,25.

Een eenvoudige administratiemethode als een bedrag bijgespaard moet worden voor een uitstapje, kamp of iets dergelijks.

Iedere spaarder krijgt een spaarkaart. Deze biedt ruimte voor het opplakken van 30 spaarzegels. U kunt zelf het bedrag bepalen waartegen een spaarzegel verstrekt wordt (5 of 10 cent b.v.). Er worden net zoveel zegels geplakt tot het gewenste bedrag gespaard is. Dat kan dus ook met minder dan 30 zegels. Bij méér dan 30 zegels geeft u een tweede spaarkaart.

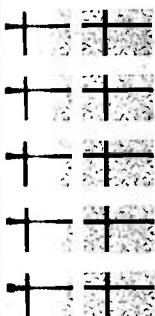

**SPAARKAART**

Ja! ik spaar mee voor:

Naam:

Adres:

Plaats:

Als je 10 cent meebrengt naar je Zondagsschool, krijg je daar een spaarzegel voor. Zodra je voldoende zegels hebt geplakt kun je de kaart inleveren bij de Zondagsschool waarbij je gespaard hebt.

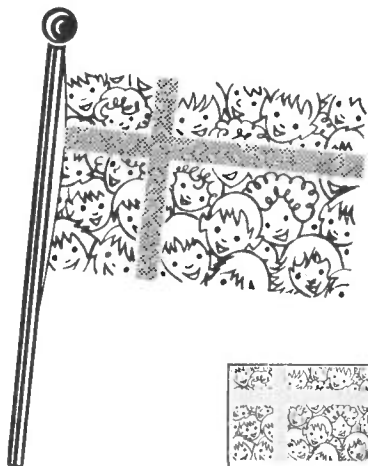

Een eigen vlag om in de klas te hangen, op het podium te plaatsen van een vergaderzaal, mee te dragen in een optocht, te laten wapperen bij een wedstrijd of in een kamp. Dat verhoogt het gevoel van bij-elkaar-te-horen. Het geeft een eigen sfeer, iets vertrouwds. Een middelpunt bij allerlei activiteiten van zondagsschool of club. Een symbool van het doel van dit werk kinderen te brengen aan de voet van het Kruis.

## grote VLAG voor zondagsschool en club

Formaat: 100x150 cm. Prachtige kwaliteit vlaggedoek. Aan twee zijden kleurecht en wasecht bedrukt in pittig oranje en blauw. Voorzien van touw.

Prijs f 19,50 (excl. stok; die moet u ter plaatse kopen. Lengte stok: 2 à 2<sup>1</sup>/<sub>4</sub> m).

## FIETSVLAG

Elke jongen en elk meisje een eigen fietsvlag. Wat een feestelijk stoet wordt dat! En wat zullen de vlaggetjes het goed doen op hun kamertjes tussen alle andere trofeeën!

Formaat 15x22 cm. Prachtige kwaliteit vlaggedoek. Aan twee zijden kleurecht en wasecht, bedrukt in pittig oranje en blauw. Stevig bevestigd aan koordje.

Prijs f 1,— per stuk. Bij 10 stuks f 0,65; 25 stuks f 0,60; 100 stuks f 0,55; 250 stuks f 0,52.

## REVERSSPELDJE

Hetzelfde ontwerp. Klein papieren vlaggetje. Voor allerlei doeleinden te gebruiken.

Prijs f 3,00 per zakje van 100 stuks.



## propaganda-BLADWIJZER

Het symbool van de vlag (moderne kinderkopjes gegroepeerd rondom een kruis) is ook gebruikt voor deze propagandabladvijzer met papieren franje. Onderneem eens een actie om (meer) kinderen op uw zondagsschool of club te krijgen door deze bladwijzers uit te reiken!

Prijs f 3,25 per pakje van 100 stuks. Bij 3 pakjes f 2,60.



## propaganda-RAAMBILJET

Zelfde ontwerp als de bladwijzer. Dit raambiljet haakt dus in op de bladwijzer. Vraag de kinderen om thuis zo'n raambiljet op te hangen. Er zijn nog veel meer plaatsen te vinden waar het succes kan hebben. Formaat 20<sup>1</sup>/<sub>2</sub> x 22 cm.

Prijs f 5,— per pak van 50 biljetten. Bij 3 pakken f 4,—.

## ETIKET

Een eigen etiket van de zondagsschool of club met het bekende symbool. Stel dit etiket beschikbaar aan de kinderen om in hun boeken en op hun schriften te plakken! Ook op het cahier, teken- of plakboek, dat ze tijdens het zondagsschool- of clubuurtje gebruiken.

Prijs f 3,25 per pakje van 100 etiketten. Bij 3 pakjes f 2,60.

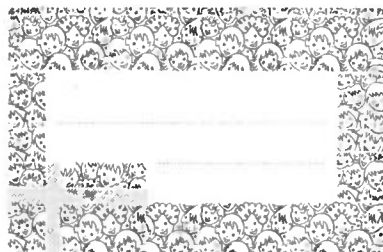

## UW GROTE LIEFDE ALLEEN

Kersttafereel samengesteld door mej. T. van Harten. – Een hartelijke verbeelding van het kerstevangelie. De aanwezigen zijn getuige van tafereeltjes vol verwondering, verwachting of blijdschap ten tijde van de geboorte van de Heiland en mengen zich zo nu en dan spontaan in de gesprekken met hun lied, dat nu eens een gezongen belijdenis is, dan weer een lofzang op Gods grote liefde.

### kerst tafereel

Prijs 75 ct.  
Bij 25 ex. 30 ct.  
Bij 50 ex. 27 ct.  
Bij 100 ex. 25 ct.

## ERE ZIJ GOD

Kerstspel samengesteld door D. Gnodde. – Meisjes en jongens „zeggen” zelf de kerstgeschiedenis in bijbelteksten, verzen en verhalende tekst in dichtvorm, hier en daar gepaard met eenvoudig „spel” en afgewisseld door zang van een koortje en alle aanwezigen. Een bijzonder goed geslaagd spel. Gevoelig, natuurlijk, pakkend.

### kerst spelen

Prijs 75 ct.  
Bij 25 ex. 30 ct.  
Bij 50 ex. 27 ct.  
Bij 100 ex. 25 ct.

## KOMT, VERWONDERT U

Kerstspel samengesteld door D. Gnodde. – Kinderen vertellen zelf de geboortenis van de geboorte van het Kind door middel van koorzang, solozang en eenvoudig spel. De tekst is geheel in dichtvorm. Er zijn slechts bijbelse feiten tot grondslag gekozen. Aan de kerstboodschap wordt dus niet te kort gedaan door een te romantische en fantastische opzet.

Prijs 75 ct.  
Bij 25 ex. 30 ct.  
Bij 50 ex. 27 ct.  
Bij 100 ex. 25 ct.

## GEBOREN EEN KONING GEBOREN EEN KIND

Een kerstdeclamatorium samengesteld door mej. T. van Harten. Dit is een eenvoudig declamatorium, waarin het kerstgebeuren vertolkt wordt door declamatie en zang. Zeer geschikt voor kerstfeestvieringen met jonge kinderen. Zij voeren het stuk zelf op, o.a. doordat ze een spreekkoor vormen. De liederen en teksten gaan hun begrip niet te boven.

### kerst declama toria

Prijs 40 ct.  
Bij 25 ex. 20 ct.  
Bij 50 ex. 18 ct.  
Bij 100 ex. 15 ct.

## GROTE BLIJDSCHAP

Kerstdeclamatorium van Dr. A. Dondorp. Door tekst en lied worden ouders en kinderen meegenomen naar de grote blijdschap van het Evangelie. Miltlezing, spreekkoor, kinderkoor, koor van volwassenen en samenzang zijn als een reidans rondom het wonder van Christus' komst in de wereld.

Prijs 75 ct.  
Bij 25 ex. 30 ct.  
Bij 50 ex. 27 ct.  
Bij 100 ex. 25 ct.

## KERSTFEEST — CHRISTUSFEEST

Declamatorium voor lagere en ulo-scholen, kinderkoren, zondagsscholen, clubs enz., samengesteld door C. Smaling. – Jezus is geboren. Geboren om kinderen te redden. Dát is het getuigenis van dit declamatorium. Dat is de goede boodschap die we op nieuwe wijze willen uitzingen en uitspreken, samen en bij beurten, begeleid door piano of orgel, in een bijeenkomst met de ouders. – Dit declamatorium is voor kinderen vanaf 9 jaar, dus niet voor de jongsten.

Prijs 40 ct.  
Bij 25 ex. 20 ct.  
Bij 50 ex. 18 ct.  
Bij 100 ex. 15 ct.

# BIJBELSE BOUWPLATEN

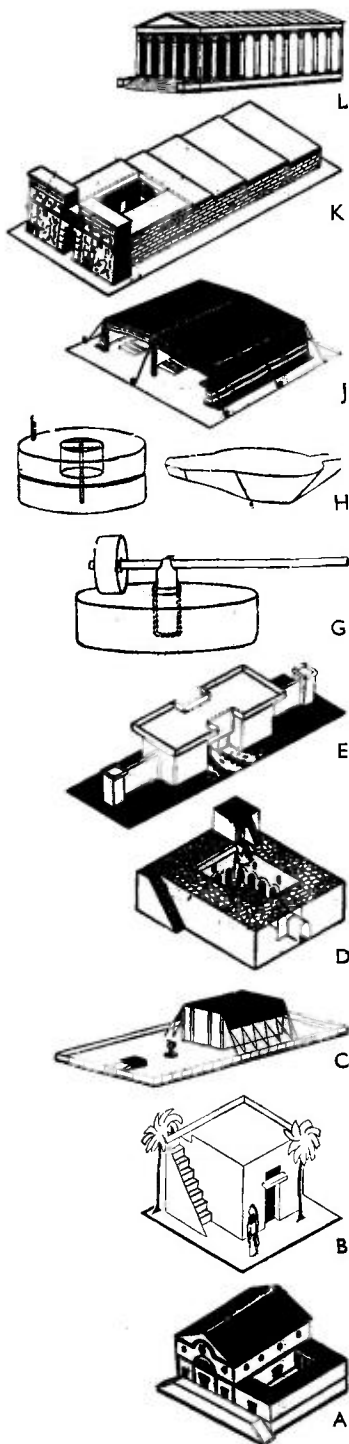

Bouwplaten . . . een hobby van veel kinderen. Avonden zijn ze in hun werk verdiept en zie hun van trots stralend gezicht als, soms na heel wat tegenslag, het model klaar is!

Leerzaam is zo'n bouwplaat. De kinderen oefenen zich er mee in handenarbeid. Ze leren een tekening lezen en krijgen kijk op constructie. Hun geduld wordt op de proef gesteld. Netjes en secuur werken wordt beloofd met een gaaf model.

Een *bijbelse bouwplaat* is iets nieuws. En heel nuttig! Wat heeft een kind soms een vreemde voorstelling van de tabernakel, een synagoge of een oosters huis. Deze bouwplaten maken hun dat alles veel duidelijker. Een prachtig hulpmiddel om het oude Israël dichter bij de jeugd te brengen.

Verkrijgbaar zijn:

- L Romeinse tempel
- K Egyptische tempel
- J Tent van de aartsvaders
- H Palestijnse molen en olielamp
- G Olijvenpers
- E Stadspoort met torens
- D Huis met binnenplaats
- C Tabernakel
- B Oosters huis
- A Synagoge van Kapernaüm

*Nieuwe druk!*

*Nieuwe druk!*

Het formaat van de bouwplaten is 31 x 44 cm. Ze zijn van stevig karton en gedrukt in drie kleuren. Een handleiding voor het opbouwen staat er op.

*Prijs 75 ct; 10 ex. à 40 ct.; 50 ex. à 30 ct.; 100 ex. à 28 ct.*

Grote bijbelse bouwplaat van

## DE TEMPEL VAN SALOMO

*Bestelletter F*

Bewerkt door *J. de Vries* naar een reconstructie van de Franse archeologen Perrot en Chipiez. Afgebeeld is het middengedeelte met de hoofdgebouwen. Een toelichting op het model wordt gegeven door *Dr. A. van Deursen*.

Deze grote bouwplaat is zeer leerzaam en geeft een goed inzicht in de bouw van de tempel. Het verdient grote aanbeveling, dat een keurig opgebouwd exemplaar aanwezig is in scholen, zondagscholen, club- en verenigingslokalen.

Deze bouwplaat bestaat uit 4 vellen van 31 x 44 cm, gedrukt op prima karton in drie-kleurendruk. Bouwoppervlak 22 x 47 cm.

*Prijs f 2,—  
5 ex. à f 1,50  
10 ex. à f 1,25*

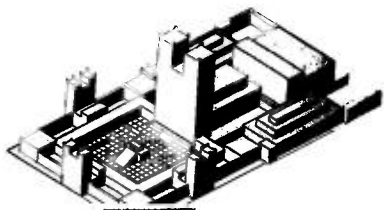



# Grote BIJBELSE WANDPLATEN

van J. H. ISINGS

Isings heeft een voortreffelijke naam als kunstschilder-illustrator. Zijn werk vindt brede waardering en dat is volkomen terecht. De bijbelse platen van Isings getuigen van innige beleving van het bijbelverhaal en de boodschap die het brengt. Het zijn meesterlijke tekeningen, die stuk voor stuk de jeugd boeien. Uitmendend materiaal om de bijbel dichter bij onze jongens en meisjes te brengen.

Acht van Isings' platen zijn thans als grote wandplaat verkrijgbaar (32 x 50 cm), nl.:

- De gelijkenis van de verloren zoon
- De gelijkenis van de zaaier
- De gelijkenis van de schaapherder
- De engel Gabriël bij Zacharias
- Het kindeke in de kribbe
- De wijzen uit het oosten
- Simeon in de tempel
- De vlucht naar Egypte

*Nieuwe druk!*

Aan de reproductie werd grote zorg besteed. Zware kwaliteit houtvrij papier. Door de lage getalsprijzen geschikt voor uitdeling.

Prijs 75 ct. Bij 25 ex. 25 ct. Bij 100 ex. 23 ct. Bij 250 ex. 20 ct.



# EEN VASTE BURCHT IS ONZE GOD

Grote wandplaat

Ruim vier eeuwen heeft dit lied uiting gegeven aan onwankelbaar Godsvertrouwen. Vele geslachten lang heeft het de harten der christenen verkwikt en gesterkt.

Dit lied is als wandplaat ontworpen door de glazenier Dirk Boode. De omlijsting geeft op stijlvolle wijze enerzijds uitbeelding aan de inhoud van het lied en anderzijds aan Ezeziërs 4: 12-18a: de wapenrusting Gods. Op de achterkant van de plaat wordt een beschrijving van deze uitbeelding gegeven en van het eveneens afgebeelde zegel van Maarten Luther.

Thans is een luxe uitvoering van deze wandplaat verschenen. Gedrukt op licht crème, houtvrij vergépapier. Groot formaat (40 x 58 cm). In 5-kleurendruk (met goud).

Prijs f 0,75. Bij 10 ex. f 0,50. Bij 25 ex. f 0,45. Bij 50 ex. f 0,40. Bij 100 ex. f 0,35.



**Bestel diploma's  
voor enige jaren tegelijk!**  
**Dat is goedkoper!**



## propaganda-KAART

Op de voorkant een mooie plaat in kleuren: Jezus zegent de kinderen. Op de achterkant wordt uitgenodigd eens te komen luisteren. Verder ruimte voor vermelding plaats en tijd.

50 ex. f 3,50; 100 ex. f 6,50; 250 ex. f 15,75; 500 ex. f 30,—.

## propaganda-FOLDER

Originele manier van vragen om eens een kijkje op de zondagsschool te nemen. Fik, een leuke hond, doet het woord. — Plaats en tijd op de folder te stempelen. Stempel leveren wij desgewenst bij tegen billijke prijs.

100 ex. f 2,25; 250 ex. f 5,25; 500 ex. f 9,50

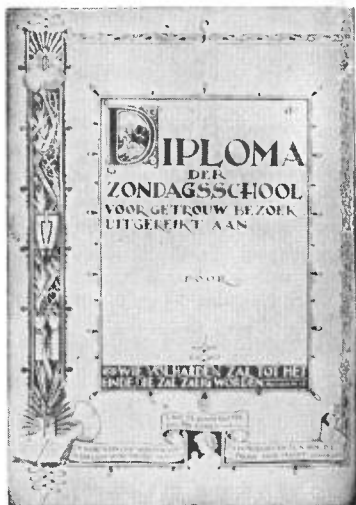

## TEKEN-POTLODEN

Wat laat u de kinderen na de vertelling doen? Laat u ze wel eens tekenen? Een plaatje over het gehoorde verhaal bijvoorbeeld? Bij ons zijn tekenpotloden verkrijgbaar met als opschrift: *Beloning van de zondagsschool*. Uitstekende kwaliteit en laag in prijs. Alleen per dozijn leverbaar.

Prijs bij afname van 1 dozijn 20 ct. per potlood; bij 4 dozijn 15 ct.; bij 8 dozijn 14 ct. en bij 12 dozijn 12 ct.

## PRESENTIELIJST

**Nieuwe editie!**

Te gebruiken voor zondagsschool, school, catechisatie, club enz. — Handige indeling. Ruimte voor 75 namen.

Prijs 40 ct. Bij 5 ex. 30 ct. Bij 25 ex. 28 ct. Bij 50 ex. 25 ct.



## DIPLOMA no. 2

Modern en smaakvol diploma, ontworpen door de grafisch arts *J. de Vries*. Het is kostbaar uitgevoerd in kleurendruk en goud. Stevig kunstdrukkarton. Een diploma, waar „stijl” in zit en dat de kinderen zuinig zullen bewaren. Formaat:  $25 \times 32\frac{1}{2}$  cm.

Prijs 50 ct. Bij 25 ex. 35 ct.  
Bij 50 ex. 30 ct. Bij 100 ex. 28 ct.

*Nieuwe druk*

## DIPLOMA no. 3

Een kleurrijk diploma met goud-druk. De versiering van *Dirk Boode* stelt voor de smalle weg gaande naar de enge poort met het Kruis. Het pad van de Christen gaat door scherpe distelen en doornen. Maar Schild en Zwaard beschermen hem, die staart naar het Anker der Hoop, tot hij door de donkere wolken des doods de Godsstad bereikt. Formaat:  $25 \times 37$  cm.

Prijs 50 ct. Bij 25 ex. 35 ct.  
Bij 50 ex. 30 ct. Bij 100 ex. 28 ct.

*Nieuwe druk*

## DIPLOMA no. 4

Links het kruis als uitbeelding van het Geloof, rechts een anker als motief van de Hoop. Onderaan een opengeslagen Bijbel met een duif als symbool van de Geest. — De mooie, frisse kleuren trekken de kinderen aan. Gedrukt op prachtig karton. Ontwerp: *J. de Vries*. Formaat:  $25 \times 32\frac{1}{2}$  cm.

Prijs 35 ct. Bij 25 ex. 27 ct.  
Bij 50 ex. 23 ct. Bij 100 ex. 20 ct.

## DIPLOMA no. 5

### Herinneringsoorkonde

Rustig en stemmig diploma, ontworpen door *Jac. Nuiver*. Niet alleen grafisch goed geslaagd, maar ook zinnvol, doordat het heenwijst naar de Verlosser. Op de achterkant wordt daar verder op ingegaan. Formaat  $24 \times 32$  cm.

Prijs 40 ct. Bij 25 ex. 30 ct.  
Bij 50 ex. 26 ct. Bij 100 ex. 23 ct.

## DIPLOMA no. 5

### met eigen redactie

Dit diploma wordt ook geleverd met in het middenstuk de tekst gedrukt die u zelf hebt opgesteld. U kunt dan ook de naam van zondagsschool, club of school er op vermelden, evenals de plaatsnaam. Verder kan gelegenheid tot het plaatsen van méér dan één handtekening geboden worden. Kortom: u krijgt dan een diploma, dat een geheel eigen karakter draagt en waarop maar weinig behoeft ingevuld te worden. — De tekst s.v.p. zéér duidelijk opgeven.

Prijs: de hierboven vermelde prijs voor de diploma's, vermeerderd met f 20,— (ongeacht het aantal).



## ENVELOPPEN

Voor verpakking van de diploma's 2, 4 en 5 zijn sterke enveloppen verkrijgbaar.

Prijs f 5,— per pakje van 50 enveloppen.

*Nieuwe druk*

## DIPLOMA no. 6

### Herinneringsplaat

Een „diploma” van bescheiden afmetingen. Het bestaat uit 4 pagina's. De naam wordt aan de binnenkant geschreven. Op de voorzijde is een prachtige plaat gedrukt (in kleuren) van *J. H. Isings*, voorstellend de aankondiging van Jezus' geboorte aan de herders. — Voor hen die eens iets anders willen dan het gewone diploma. Formaat  $12 \times 18$  cm.

Prijs 40 ct. Bij 25 ex. 30 ct.  
Bij 50 ex. 26 ct. Bij 100 ex. 23 ct.





40 cent

1 P. de Zeeuw J.G.zn.

## Het kerstfeest van de rijnschipper

Verhaal uit de tijd van Frederik Hendrik

20 blz., 7 illustraties, 4e druk  
Jongens en meisjes 9-11 jaar

In dit boekje wordt de weinig bekende geschiedenis verteld van schipper Jan Blok, die in 1626 met Kerstmis door list en koelbloedigheid er in slaagde om een kapitale som geld, bestemd voor het Spaanse leger, in handen te spelen van Frederik Hendrik. Zodoende wordt het graven van een kanaal, dat voor de vijand van groot nut geweest zou zijn, verijdeld.

2 C. B. Drewes

## Ko en zijn vriendjes

20 blz., 7 illustraties, 4e druk  
Jongens 6-8 jaar

Beperkte voorraad

Ko vertelt de bijbelverhalen van school aan Freek, die nooit van Jezus heeft gehoord. Freek vertelt ze thuis en zo komt 't dat in het gezin van Freek de bijbel weer wordt gelezen. - Een ander vriendje is Wim, een plaaggeest, die de vlieger van Ko vernielt. Door het begrijpend optreden van Ko's vader, die wijst op het voorbeeld van de Heiland, wordt echter een gelukkig drietal vriendjes gevormd. - Een boekje met pedagogische waarde, in eenvoudig kinderlijke stijl.

10



45 cent

▲ 3 L. H. van der Ster-  
Bouwmeester

## Josientje

16 blz., 5 illustraties  
Jongens en meisjes 7-9 jaar

Gevoelig en zuiver vertelt de schrijfster hoe Josientje, de kleine „heldin” van dit verhaal, op kerstfeest zo graag het Kindje zou willen vinden. Wat niet gebeurt op de wijze, die Josientje zich in haar kinderlijk verlangen had voorgesteld - en tóch plaats heeft.

▲ 4 H. Henszen Veenland

## Hij hielp tóch . . .

20 blz., 6 illustraties, 4e druk  
Jongens en meisjes 7-9 jaar

In de herfstvakantie moet Eppo zijn vader helpen met aardappelen rooien. Hij kan dan wat mee verdienen voor 't grote arbeidersgezin. Eppo wordt echter ziek en moet geopperd worden. Twee schoolmakers vallen voor hem in, zodat de verdiensten van Eppo niet gemist worden, maar Evert, een derde makker, heeft geen zin, omdat hij Eppo niet kan uitstaan. Toch behaalt hij een overwinning op zichzelf.

5 C. H. Meerburg

## Het avontuur van Joost en Marijke

24 blz., 6 illustraties, 3e druk  
Jongens en meisjes 6-8 jaar

Joost en Marijke kruipe „uit aardigheid” in een stilstaande wasserij-auto. Die aardigheid bekommt hun echter slecht. Als de auto een eind buiten het dorp is moeten ze lopend terug naar huis en dan beleven ze een angstig avontuur met een grote hond.



6 Ina de Vries-v. d. Lichte

## Drie vriendinnetjes

24 blz., 6 illustraties, 2e druk  
Meisjes 6-8 jaar

Een leuk, kinderlijk vertelsel over drie vriendinnetjes, die met een pop gaan spelen in het bos. Dat mag niet . . . het bos is zo ver van huis. En als de kleuters dan een boze hond tegenkomen, vluchten ze van angst weg . . . Gelukkig is de hond meer speels dan boos: het avontuur loopt zonder ongelukken af en de meisjes hebben geleerd, dat ze niet ongehoorzaam mogen zijn.

7 M. C. Capello

## Dieven in een schuurtje

24 blz., 8 illustraties, 4e druk  
Jongens en meisjes 6-8 jaar

„Diefje spelen” is leuk. Vooral op zo'n aantrekkelijk terrein als een rokerdij is. In 't vuur van hun spel raken de jongens echter opgesloten in een oude schuur achter in 't land. Ze proberen door zingen de aandacht te trekken maar dat lukt niet. 't Zijn angstige uurtjes, die ze beleven . . .

8 J. E. Niemeijer

## Janbaas en de beer

24 blz., 7 illustraties, 3e druk  
Jongens en meisjes 6-8 jaar

Janbaas is aan 't verstoppertje spelen met zijn beer - gooit in joligheid het speelgoedbeest zo ver weg, dat hij het niet meer terug kan vinden. Ook vader niet. Dat komt omdat Jaap de beer gevonden heeft en meenam voor z'n zieke broertje. Vader vermoedt dat en gaat Jaap bezoeken; krijgt de teddybeer onmiddellijk terug en helpt Jaap en z'n broertje in hun armoede. - Uitzonderlijk geslaagd!

9 H. Christina Koster

 **Een Hollands meisje in  
 een Zwitsers dorp**32 blz., 7 illustraties, 7e druk  
Meisjes 6-8 jaar

Meisje moet voor haar gezondheid enige tijd in Zwitserland verblijven. De kleine belevenissen van het jonge Rotterdamse meisje worden in eenvoudige woorden aan de kleuters verteld. Het boekje ademt een echt sprookelachtige geest, niet overdreven, maar natuurlijk.

10 A. van Vliet-Ligthart  
Schenk **Pim's kerstfeest**32 blz., 6 illustraties, 4e druk  
Jongens en meisjes 6-8 jaar

Op het kerstfeest wordt Pim, die reeds lang ziek is, verrast door twee buurmeisjes, die van hun kerststrategie meedelen aan hun buurjongen. Ook mogen ze hem een kinderbijbel geven. Op eenvoudige wijze wordt dan verder verteld van Pim en van de wijze waarop het voor hem en zijn moeder toch een echt blij kerstfeest wordt. - Vlot en natuurlijk gehoeven.

11 T. Aalbersberg-van Boven

 **Snoekie**32 blz., 6 illustraties, 2e druk  
Jongens 7-9 jaar

Het eerste dat opvalt is het bijzonder leuke omslag. Maar... de inhoud doet er niet voor onder. 't Lijkt een wedijver tussen tekenares en auteur. 't Begin gaat over een schepnetje, balkje-wippen, in 't water vallen, gered worden en dan heet Bert geen

Bert meer maar „Snoekie“... Ook 't verdere van 't verhaal zullen kinderen interessant vinden.

12 Nel Veerman

 **Jan en de sneeuwman**32 blz., 4 illustraties  
Jongens en meisjes 6-8 jaar

Een aantrekkelijk verhaaltje over Jan en de manier, waarop zijn sneeuwpop tóch klaar komt. Want Jan alléén kreeg zo'n grote sneeuwman niet af! Het is verteld in een prettige, bij de kleuterleeftijd aangepaste stijl - en geeft in voor kleine kinderen begrijpelijke taal iets weer van een christeliek gezinsleven.

13 G. Boer-Overduin

 **Bertje, wat ga je doen?**32 blz., 5 illustraties  
Jongens 6-8 jaar

Bertje heeft een grote vriend... een kabouterfiguur in de tuin van de buurman. Hoe de jongen over die vriend fantaseert en later in het bezit van die vriend komt, wordt verteld op een manier, die prachtig is afgestemd op de leeftijd en de belangstellingsfeer van de gedachte lezertjes. En... de geest van het verhaal is zuiver. Met name, waar Bertje dingen doet, die hij niet doen mag.

14 Joop Naerebout

 **De drie van de  
 boerderij**32 blz., 4 illustraties, 2e druk  
Jongens en meisjes 6-8 jaar

Het betekent heel wat in een kinderleven, als Juf op school aardig is en als je zó goed met haar overweg kunt, dat ze mee gaat naar je huis om alle dieren en dingen op de boerderij te bekijken. Zó gaat het Kees, Riet en Koentje - Kees vooral, want het is zijn juffrouw. Wanneer hem dan een ongeluk overkomt, is het de Juf, die voor zijn teleurstelling een prettige oplossing weet.



15 *Jenny Slegers-Kwakkel***Erik**32 blz., 4 illustraties  
Jongens 5-7 jaar

Een kinderlijk en leuk verteld verhaal over een jongen van 5 jaar, die een broertje krijgt. Prettige sfeer. Vlotte plaatjes.

16 *Dolf Kloek***Wat Bertie aan de slootkant vond**32 blz., 5 illustraties  
Jongens en meisjes 7-9 jaar

Dolf Kloek is een vlot verteller. Dat bewijst hij opnieuw in dit aardige verhaal over Bertie, het jochie met veel kinderlijke fantasie, diens nachtelijke escapade en de vondst van een poes met haar jongen. Onze kinderen zullen dit boekje met plezier lezen.

17 *T. Aalbersberg-van Boven***Aapje Jaapje**32 blz., 4 illustraties, 2e druk  
Jongens en meisjes 6-8 jaar

Een boekje voor de kleinsten. Bertie is heel erg blij met het mooie speelgoed-aapje, dat hij heeft gekregen. Hij neemt het trots mee naar de kleuterschool, maar... verliest het op de thuisweg. Z'n twee zusjes vinden dat zó erg voor hem dat ze hun spaargeld opofferen voor een nieuw aapje Jaapje.

18 *Jos A. Brusse***Au, mijn voet!**32 blz., 5 illustraties  
Jongens en meisjes 6-8 jaar

't Is vervelend als je je voet zo verwond hebt, dat je gedwongen bent thuis te blijven zitten. Maar als de juffrouw van school en ook enkele klasgenootjes je eens komen opzoeken, dan is dat toch ook wel fijn. Nog fijner is het als je weer beter wordt en naar buiten en naar school mag.

19 *G. H. van Maren***Vijftien gulden voor Flappie**32 blz., 21 illustraties, 2e druk  
Jongens 7-9 jaar

Een knap geschreven, buitengewoon goed verhaal. Het tekent de strijd tussen begeerte en eerlijkheid, die Tieske voelt als hij - misbruik makend van de liefde van kromme Krijn voor diens zieke dochtertje - een té hoge prijs voor zijn konijn heeft gevraagd. Een strijd, waarin Tieske overwint.

20 *G. Boer-Overduin***Was het een fijne middag, Keesje?**32 blz., 5 illustraties  
Jongens en meisjes 6-8 jaar

Keesje hoopt op een fijne middag, als hij - onnadenkend - in z'n eentje op stap gaat in plaats van naar de zondagschool. Het lijkt er ook in het begin op, dat hij een fijne middag zal beleven; maar als hij ver van huis raakt, gaat het genoegen van zijn uitstapje af. Gelukkig komt hij heelhuids thuis - en dan heeft hij geleerd, in het vervolg niet zo gauw meer domme dingen te doen. Domme dingen - die eigenlijk verkeerde dingen zijn.

21 *A. v. Vliet-Ligthart Schenk***Het is een geheimpje**32 blz., 8 illustraties, 3e druk  
Meisjes 6-8 jaar

Joke neemt stiekem kleurpotloden van school mee naar huis, maar kan er

niet van slapen. Ze maakt het weer in orde met juf. Dan ontstaan er nieuwe moeilijkheden door een knikker. Door het gebeuren heen, bewaart Joke het geheimpje, dat moeder haar vertelde: ze zal een broertje of zusje krijgen. Daar naait moeder nu al kleertjes voor. Joke deelt dan de zorg als moeder ziek wordt en in de vreugde als er een tweeling geboren wordt. - Dit boekje brengt begrip bij en wil het kinderhart karaktervormend benaderen.

22 *Wieland Wouters***Anneke's daad**28 blz., 7 illustraties, 4e druk  
Jongens en meisjes 6-8 jaar

Een aardig verhaaltje over Anneke, die na veel weifeling er toe komt, de pop waarop ze zo trots is, een echte slaappop, aan een ziek buurmeisje te geven, dat 't arm heeft. Haar kinderlijke overleggingen worden met juist psychologisch inzicht getekend. ●●● voeding tot offervaardigheid.

23 *A. v. Vliet-Ligthart Schenk***Maantje tuurt**32 blz., 4 illustraties, 2e druk  
Jongens en meisjes 7-9 jaar

Op kinderlijke wijze wordt verteld van de nood van de vluchtelingen en de noodzakelijkheid hen te helpen. Om Christus' wil te helpen. Deze actualiteit verhoogt de waarde van dit verhaal.

24 *Liesbeth Lema***Jaap's verrassing**32 blz., 11 illustraties, 2e druk  
Jongens 6-8 jaar

Dikkie is een echte plaaggeest, maar één keer heeft hij door zijn plagerij Jaap, zijn vriendje, wel erg in de nesten gewerkt. En Jaap werkt er zich

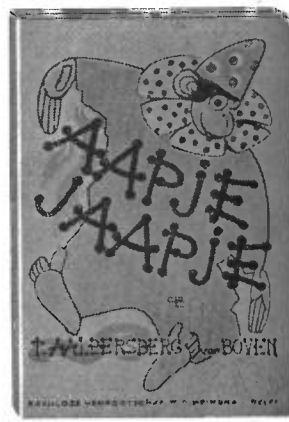

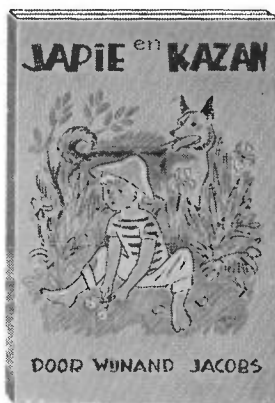

zelf dan nog dieper in... Want hij pakt iets weg, dat wél van hem is, maar dat hij toch niet zó maar mag meenemen. Maar 't komt goed!

25 J. L. Schoolland

### En... de schoentjes waren weg

32 blz., 6 illustraties, 4e druk  
Meisjes 6-8 jaar

Een leuk, gezellig boekje voor jonge meisjes, die genieten zullen van Klaartjes avontuur met haar nieuwe schoentjes, die op onverklaarbare wijze verdwijnen en - gelukkig - weer terecht komen. Ze waren weggenomen door een arme stoelenmatter, die ze voor zijn dochtertje zo goed kon gebruiken. - Mooie strekking.

26 Ina v. Veen - v. d. Vlies

### Het kerstfeest op de zolder

32 blz., 6 illustraties, 3e druk  
Meisjes 8-10 jaar

Het is helemaal niet leuk voor Mieneke als haar vader, die vaart, vlak voor kerstfeest in 't buitenland ziek wordt. Moeder gaat in allerijl naar hem toe en Mieneke wordt bij een tante gebracht. Maar... bij tante wil men van goddienst niet weten. Toch viert Mieneke kerstfeest. En hoe! Op een versierde zolder zingt en vertelt ze voor haar neefjes van het kindje in de kribbe. Tante hoort het ook en het brengt haar aan het denken. - Prettig verteld, evangeliserend verhaal.

27 Jos A. Brusse

### Een wagen volgeladen

32 blz., 5 illustraties  
Jongens en meisjes 6-8 jaar

Erik is een ventje met een rijke fantasie, wat ook uitkomt in zijn avontuurlijk spel met kameraadjes en een oude bakfiets. De jongen heeft óók een goed hart. Dat blijkt uit z'n

medeleven met en zijn hulp aan een hulpbehoevend kereltje. Een meeleven en helpen, waarin hij op kinderlijke wijze de Here Jezus wil volgen.

28 A. v. Vliet-Ligthart Schenk

### Lichtjes in de mist

32 blz., 6 illustraties, 2e druk  
Jongens en meisjes 6-8 jaar

Een Ambonese tweeling maakt in Nederland voor het eerst een winter mee en geniet van sneeuw- en ijspret. Tijdens een schaatstocht verdwalen zij in een dikke mist. Dank zij „de lichtjes in de mist” komen zij weer terecht - Een boeiend verhaal.

29 Wijnand Jacobs

### Japie en Kazan

32 blz., 7 illustraties, 2e druk  
Jongens en meisjes 6-8 jaar

Kazan, de trouwe hond, is Japie's beste vriend. Ze beleven leuke dingen. En ook treffende. B.v. toen Kazan z'n baasje uit 't water trok. Wat zal dat verhaal de kleintjes boeien! En dan „Ouwe Berend” niet te vergeten. Ook een vriend van Japie. Fijne ouwe baas. - Kinderlijk-zuiver verteld.

30 A. v. Vliet-Ligthart Schenk

### Het geheimpje van de dokter

32 blz., 4 illustraties, 2e druk  
Jongens en meisjes 6-8 jaar

Peter en Nanneke zijn gezworen kameraadjes. Als Peter ziek is gaat Nanneke hem bezoeken. Onderweg, in het bos, valt Nanneke. Op dat moment komt er een grote hond op haar af. Dit blijkt Kazan te zijn, de hond van de dokter die Peter behandelt. Zo maakt Nanneke kennis met de dokter. Als Peter bijna beter is heeft de dokter een geheimzinnig gesprek met zijn moeder en hij belooft Peter dat hij eens in het doktershuis op bezoek mag komen. Daar krijgt Peter een van de jonge hondjes uit het nest van Kazan.





**55** cent

31 *Dolf Kloek*

### Lientje gaat aan wal

32 blz., 4 illustraties  
Meisjes 6-8 jaar

Een schippersdochttertje gaat, als de schuit voor de wal ligt, alleen de vreemde stad in. Wat haar angstige ogenblikken bezorgt. Gelukkig neemt een meisje van haar leeftijd, dat het eenzame kind vindt, haar mee naar huis. Dan is het leed spoedig geleden; de kleine zwertster wordt veilig aan boord teruggebracht. Waar ze met blijdschap en dankbaarheid ontvangen wordt.

32 *H. Henszen Veenland*

### Om een ijsje

32 blz., 8 illustraties, 2e druk  
Jongens en meisjes 6-8 jaar

Marijke krijgt een heerlijk ijsje, maar juist als ze ervan gaat likken, pakt een grote jongen het van haar af. Op een eenvoudige en kinderlijke wijze wordt verhaald hoe de jongen leert inzien dat het „aïpikken” niet veel anders is dan stelen. Ook opvoedkundig gezien een heel mooi boekje.

33 *Joop Naerebout*

### Drie dikke vriendjes

32 blz., 5 illustraties, 2e druk  
Jongens en meisjes 6-8 jaar

Op eenvoudige, kinderlijke wijze vertelt de schrijfster hier allerlei voorvalletjes (ook ondeugende) uit het leven van Elske en Fransje en hun hond Mops



34 *J. Schaute*

### De wedstrijd

32 blz., 22 illustraties, 2e druk  
Jongens 8-10 jaar

Floor hoopt, dat zijn meest gevaarlijke mededinger in een tekenwedstrijd, zo lang ziek zal blijven, dat de termijn van inzending gesloten is en als Frits toch mee kan doen stuurt Floor een tekening in, die z'n broer heeft gemaakt... Maar vrede heeft hij daar niet bij... Gevoelig verteld.

35 *Dolf Kloek*

### Het holletje in de dikke boom

32 blz., 5 illustraties, 2e druk  
Meisjes 6-8 jaar

Die holle boom is een ideale speelplaats voor Greetje en Frits. Ze beleven daar heel wat gezellige uurtjes. Maar eens - tijdens een zwaar onweer - een spannend avontuur.

36 *Joh. Elzen*

### De vlucht

32 blz., 6 ill., 3e dr. Stevig omsl.  
Jongens en meisjes 8-10 jaar

Beperkte voorraad

Een zeer spannend verhaal over Hongaarse christenen die vanwege hun geloof vluchten van achter het IJzeren Gordijn naar West-Duitsland, waar ze in vrijheid, maar ook in bittere armoede en ontbering komen te verkeren. Verteld wordt hoe schoolkinderen geld inzamelen en zo, om Jezus' wil, trachten het leed te lenigen van de ontheemden, in de kampen.

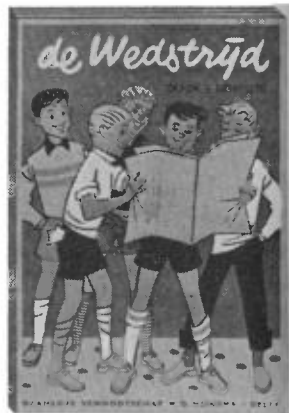



37 Jos A. Brusse

**Twee domme herders**

88 blz., 5 illustraties  
Jongens en meisjes 7-9 jaar

Twee vriendjes brengen met hun ouders een vakantie door op Texel. Daar beleven ze in een stormachtige nacht een groot avontuur: ze redden een gewond schaap; maar niet dan nadat ze zelf in gevaar verkeerd hebben. Gelukkig komen hun vaders te hulp, als de „domme herders” het alleen niet af kunnen. Een mooi boekje, waarin de naam van de Goede Herder niet ontbreekt.

38 Jannie Krijger-Wisse

**Pietertje is tóch groot**

32 blz., 5 illustraties  
Jongens en meisjes 7-9 jaar

Een leuk boekje voor de kleineren, waarin de belevenissen van Pietertje, die zo graag groot wil zijn en dat ook op een bepaalde manier is, op voor kinderen aansprekende manier worden verteld.

39 Frits Mobach

**Tineke bedenkt een plannetje**

32 blz., 4 illustraties, 2e druk  
Meisjes 6-9 jaar

Tineke is nogal eens ontvreden. Als ze in contact komt met Maaike, een meisje uit een arm gezin, gaat ze inzien dat dit heel verkeerd is. Ze bedenkt een plannetje, waardoor het voor Maaike, maar ook voor haarzelf, een echt fijn kerstfeest wordt. - Gevoelig verteld.

**Robbie en de orgelman**

40 blz., 6 illustraties  
Jongens en meisjes 6-8 jaar

Robbie kan het uitstekend vinden met de orgelman. Hij helpt hem bij het muziekmaken en het geldophalen. Als Robbie zijn verjaardag vierd komt de orgelman hem feliciteren. Een leuk kinderboek.

41 Nel Veerman

**Juffrouw Jo zag het nèt!**

40 blz., 11 illustraties, 3e druk  
Jongens en meisjes 6-7 jaar

Henk mag dikwijls spelen in de tuin van juffrouw Jo. Een vriendje van Henk weet hem over te halen om in de tuin van juffrouw Jo kersen te gaan plukken. Maar... die zag het nèt, toen zij onverwachts thuis kwam. Als Henk ziek wordt, komt zij hem bezoeken en dan belooft hij nooit meer van de kersen te stelen. - Een fris en fleurig boekje.

42 A. v. Vliet-Ligthart Schenk

**Muziek in de stal**

40 blz., 6 illustraties  
Jongens en meisjes 7-9 jaar

Je kunt muziek maken voor je eigen plezier - je kunt er ook anderen een genoegen mee doen. De kinderen die „muziek in de stal” maken doen beide. De „anderen” mogen luisteren bij kerstfeestviering in de kerk en in een ziekenhuis. - Een aardig, opgewekt boekje, dat een christelijke geest ademt.

**Leen's vrije dag**

40 blz., 11 illustraties, 3e druk  
Jongens en meisjes 7-9 jaar

De dorsmaschine komt! Leen wil er naar toe, maar z'n schooljuffrouw vindt hem nog te klein. Door een misverstand geeft de juf hem onwetend toch toestemming. Hij heeft een fijne dag op 't land. De volgende dag vraagt juf of hij ziek was en Leen, bang voor straf, zegt: ja. Daar heeft hij erg veel last van. Als de juf bij Leen thuiskomt omdat hij jarig is, komt alles uit. Hij vertelt gekjok te hebben, ook 's avonds aan de Here, zodat alles nog eindigt in een fijne verjaardag.

44 Rik Valkenburg

**Rinny en de drie vrolijke vriendinnetjes**

40 blz., 5 illustraties, 2e druk  
Meisjes 6-9 jaar

Een in hartelijke toon geschreven boekje, waarin duidelijk naar voren komt, dat het niet nakomen van een belofte veel écht plezier kan bederven. Een gezellig verhaal.

45 Jeanette van Beilen

**De reis van Kees en Luutje**

40 blz., 7 illustraties, 2e druk  
Jongens en meisjes 7-9 jaar

Vrolijke vakantie-avontuurtjes van twee leuke kinderen van het eiland Marken. Een fijn doorvoeld verhaal, waarin de kinderlijke gedachtenwereld uitstekend is weergegeven.

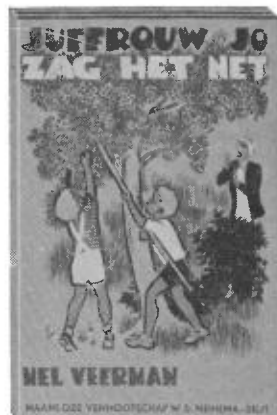

**Het witte hondje**40 blz., 8 illustraties, 4e druk  
Jongens 7-9 jaar

Evert raakt zijn hond kwijt. Oude Kobus vindt het dier, dat z'n eenzaam leven opvrolijkt. Hij wil het graag houden... óók, als hij hoort wie de eigenaar is. Zijn geweten laat hem echter niet met rust en op kerstavond brengt hij het hondje terug. Evert brengt dan op zijn beurt ook een offer. - Buitengewoon mooi verhaal van een bekend auteur.

50

S. P. Akkerman

**Om een eekhoorn**40 blz., 7 illustraties, 2e druk  
Jongens 7-9 jaar

Hein heeft z'n zinnen gezet op het bezitten van een eekhoorn. Wat wil hij graag zo'n sierlijk beestje hebben. Hij slaagt er inderdaad in er een te vangen. En dan... geeft hij de prachtige pluimstaart aan een ziek vriendje. Die daad heeft hem heel wat moeite gekost, maar het geeft hem meer voldoening een ander blij te maken, dan alleen aan zichzelf te denken.

51

R. S. Roarda

**De jongen fan 'e Pôlle**64 blz., 8 ill., 2e dr. Friese taal  
Jongens 10-13 jaar

„Klaes in echte jonge, hat doe 't syn mem siik wie, wol gauris ûndogens west, nou hat er dêr tige spyt fan, mar it is to let... mem is forstoarn. En Klaes wol syn libben betterje. Dit slagget hem samar net... Né, hewol net mei opsetsin, is hy dochs wer ûndogens, en mei foar straf net nei it Krystfeest... Nou giet hy stikum. Mar troch dat er kjeld skipe hat, wurdt er siik en stjert... Syn lêste wurden binne „ik gean nei mem, nei mem... en Jezus!“

46

Frieda van Felden

**Pom en haar vriendjes**40 blz., 8 illustraties, 4e druk  
Meisjes 6-8 jaar

Kleine Pom gaat met haar Teddybeer uit rijden. Met andere kinderen komt ze op een buitenplaats, waar ze eikels gaan zoeken en prettig spelen. Pom bemerkt niet dat Ted onder de bladeren raakt. Pas 's avonds bij 't naar bed gaan mist zij haar beer. Ze krijgt angst over Ted en in haar avondgedje vraagt ze of de Here Ted terug wil brengen. Vader vindt hem eindelijk. - Een boekje waar kleuters van genieten.

47

Elja Vlas

**Dat éne schaapje**36 blz., 13 illustraties, 2e druk  
Jongens en meisjes 7-9 jaar

Op gevoelige wijze brengt dit boekje de boodschap van de Goede Herder. - 't Vertelt van een zwart circuschaap, dat bij 't kunstjes maken een pootje breekt en daardoor „onbruikbaar“ wordt. Toevallig komt er een herder langs en die koopt en verzorgt het. Hij is een goede herder; dat blijkt uit verschillende voorvallen. Norette houdt van haar meester. Dat toont ze ook.

48

Gien de Koning

**Marleentje**40 blz., 11 illustraties, 5e druk  
Meisjes 6-8 jaar

Belevenissen van een klein meisje, op leuke en vlotte wijze verteld. De kinderlijke gedachtenwereld is uitstekend weergegeven. - Alleraardigste illustraties.

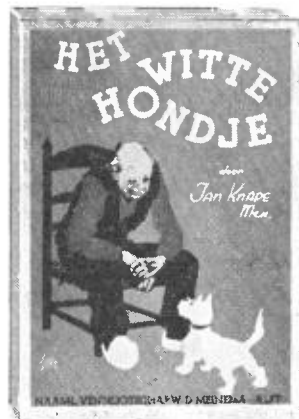

▲ 52

P. de Zeeuw JGzn.

**De oranjesjerp van Jan Ros**

Een verhaal uit het jaar 1813

40 blz., 4 illustraties  
Jongens en meisjes 8-10 jaar

Op een dag in november 1813 is Jan erbij als zijn moeder op zolder een oude kist opruimt. Hij ontdekt daarbij een oranjesjerp. Moeder beweert, dat de Fransen bang zijn van oranje - en nu bedenkt Jan een plannetje. De Fransen hebben alle tabak en suiker gestolen. Jan zal nu met de sjerp de Fransen bang maken en voor vader tabak, voor moeder suiker zien te krijgen. Hij stapt inderdaad met de sjerp om de Franse wachtpost in Scheveningen binnen - maar wordt in een kot gestopt. Dan gaat hij door een open traliwerk schreeuwen van „Oranje-boven!“ Zijn vader - die hem zoekt - hoort dat en komt de wachtpost binnen. Dan wordt het de soldaten duidelijk wat Jan met die oranjesjerp wou bereiken. En... vader en zoon gaan met tabak en suiker naar huis.

▲ 53

Rik Valkenburg

**Als Rinny's vader thuis thuiskomt**40 blz., 5 illustraties, 2e druk  
Meisjes 7-9 jaar

Rinny's vader is stuurman en komt niet vaak thuis. Maar als hij thuiskomt is het féést. Zelfs voor haar vriendinnen! Daarvan vertelt dit mooie boekje. Voor jonge meisjes.



80 ct

96 blz.

Het boek in zakformaat, (11 x 16 cm), algemeen bekend als „pocketboek”, viert zijn triomftocht.

Overall ziet u ze, de kleine, handige en bijzonder goedkope boeken, die in korte tijd de sympathie van de lezers hebben veroverd. Ook die van de jeugd!

Er zijn nu ook jeugd-pockets die aansluiten bij het karakter van uw zondagsschool-, club- of verenigingswerk.

Boeken van de bovenste plank. Wat zullen de kinderen trots zijn nu ook pockets te bezitten, net als vader en moeder...

Geef BLOESEM-pockets! De kinderen zijn er „wild” op! En... het zijn boeken met karakter. U hebt het in eigen hand een goed boek te geven.

BLOESEM-pockets zijn goede boeken. Héél goede zelfs!



- 1 DE ROVERHOOFDMAN, M. C. Capelle.** jm 8-11  
Incessant beeld van het leven van een roversbende in het noorden van India. Zendingsarts wordt ontvoerd en gedwongen een ziek meisje te behandelen.
- 2 GIJS OP „GROOT ROS”, Elja Vlas.** j 8-10  
Logeren op een boerderij in de Achterhoek. Een prettige tijd bij gezellige mensen, ondanks enkele zeer spannende dagen. Een boek dat boeit door afwisseling.
- 3 DE WITTE VERSCHRIKKING, H. Henszen Veenland.** jm 9-12  
In het Alpengebied van Oostenrijk komen lawines naar beneden. Zij brengen nood en verschrikking. Met spanning volgen we het heldhaftige reddingswerk.



- 4 VERRAAD EN VERZET, P. de Zeeuw JGzn.** jm 9-13  
Verhaal uit de Tachtigjarige Oorlog. Laf verraad van Rennenberg te Groningen en dappere verdediging van Steenwijk door Jan van de Cornput. Voortreffelijk boek.
- 5 DE SCHEEPSJONGEN VAN DE PIROLA, K. S. Pomp.** j 9-12  
Een boek dat boeit door de talrijke zeemansavonturen en dat „stimulerend” werkt door de zuivere sfeer en de beschrijving van mensen „met karakter”.
- 6 HET WEGGEWORPEN TOVERSNOER, M. C. Capelle.** jm 9-13  
Indrukwekkend zendingsverhaal! Beschrijving van het leven in de kampong, van volkskarakter en folklore op Soemba en de strijd van geloof tegen bijgeloof.



80 ct

**DE ONTSLAGEN COWBOY**, H. Henszen Veenland. j 10-14  
Emotionele avonturen van in meer dan een opzicht flinke kerels. Dit is een apart genre jongensboek; om met gloeiende oren in verdiept te raken.

**DE RODE GLASSCHERF**, Joke van Kuipers. jm 9-12  
Met veel talent geschreven, aangrijpend verhaal over de belevenissen van een protestadjsongen, die op een bijzondere wijze met de kerk in aanraking komt.

**DE GROTE VLUCHT**, Nelly M. Oostlander. jm 9-13  
Ontroerend verhaal over vluchtelingen van achter het IJzeren Gordijn. Een verhaal van verdrukking, gevaar en ontberingen – van geloof en volharding.

7

96 blz.  
Fantastisch geslaagde, moderne jeugdboeken. Elk deel heeft een geplastificeerd omslag in vierkleurendruk. En wat staat er veel in!

8

„Steengoed” zegt de jeugd. En zij heeft gelijk. Zoetsappige verhalen kun je van de tegenwoordige jeugd cadeau krijgen. Ze wil pittige boeken, waar ze met gloeiende oren in verdiept raakt.

9

De auteurs van BLOESEM pockets hebben vat op het kind van vandaag. Zij weten wat de jeugd trekt. En zij weten ook wat opvoedkundig ver antwoord is.



**DE SCHREEUW IN DE NACHT**, Anton B. Lam. jm 9-12  
Woedende stroper wil uit wraak de hielpezen van prachtig rijaard doorsnijden. Bewonderenswaardige moed van kleine jongen. Eneverrend nachtelijk avontuur.

**OP JACHT NAAR GOUD**, H. Henszen Veenland. j 10-14  
Een boeiende reportage over het leven van goudgravers in Alaska en hun onderlinge intriges. Een tocht vol dreigend gevaar. – Een boek om te „verslinden”.

**EEN AVONTUUR IN SCHOOL**, J. J. Frinsel. jm 9-11  
„Inbraak” in school door twee jongens. In de val gelopen. In angst overgaande spanning. Ontdekt... Een boek met actie. Een echt grote-jongensboek.

10

BLOESEM-pockets: het moderne kerstgeschenk voor zondagsschool, jeugddienst, kinderkerk, evangelisatieclub, school en gezin. Het beste jeugdboek voor een luttel bedrag.

11

12



**0.90 gebonden**

A. G. Lameris-Bolt

## ALS DE KOEKOEK ZEVEN SLAAT

Jongens en meisjes 5-7 jaar, talrijke illustraties, elk deeltje telt 32 bladzijden en kost 90 cent

Deel 1 is uitverkocht

54 Deel **2**

Verhaaltjes, plaatjes en versjes voor kinderen. Alleraardigst. Vlot en boeiend geschreven, rijk aan fantasie en toch pedagogisch verantwoord. Zeer geschikt om de kleintjes voor 't naar bed gaan uit voor te lezen. De grotere kinderen genieten er zelf van.

55 Deel **3**

De leuke illustraties van Adri Alindo maken deze boekjes tot een lust voor het kinderoog, zoals de verhaaltjes en versjes deze boekjes maken tot een lust voor het kinderoor.

Wat is 't gezellig met uw kinderen telkens een stukje te lezen. Als u tenminste over goede „leesstof“ beschikt. Dat bieden u deze 3 boekjes. Elk deeltje staat op zichzelf.

**1.00 gebonden**

56 Liesbeth Lems

## Twee jongens vechten het uit

48 blz., 5 illustraties  
Jongens 8-10 jaar

Twee jongens uit totaal verschillende gezinnen staan aanvankelijk scherp

tegenover elkaar. Door afgunst – maar niet alleen omdat de een uit een rijker milieu komt dan de ander. Ook, omdat een van de twee eigenlijk een gezellig thuis mist. Hoe ze elkaar – na boosheid en ruzie – als vrienden vinden, méé door het begrijpend en liefdevol optreden van ouders, wordt boeiend en goed verteld.

57 Ina de Vries-v. d. Lichte

## Jannemientje

48 blz., 9 illustraties, 3e druk  
Meisjes 6-8 jaar

Op een morgen komt er een vrouw met een kindje langs de deur met band en veters. Ze verkoopt iets en krijgt wat eten en kleertjes. Wanneer Jannemientjes vader thuiskomt, vertelt hij onderweg gezien te hebben hoe de arme vrouw neerviel door uitputting en naar 't ziekenhuis werd gebracht. Wat moet er nu met het kindje? Dat weten vader en moeder wel... en Jannemientjes verlangen gaat in vervulling. – Een verhaal waarin warm en hartelijk het christendom-van-de-daad, opoffering voor de naaste, wordt getekend.

58 Jenny Slegers-Kwakkel

## Het huisje aan het zandpad

48 blz., 8 illustraties, 2e druk  
Jongens en meisjes 8-10 jaar

In het huisje aan het zandpad woont een heks – tenminste, dat denken de kinderen, die er op weg naar school langs komen. Maar Jaapje ontdekt, dat de oude vrouw toch vriendelijk kan zijn. En Jaapjes ouders ontdekken, hoe eenzaam ze is doordat ze een groot leed draagt. Hoe er in haar huisje weer vriendelijkheid en blijdschap komt wordt in dit boekje zo onopgesmukt en aantrekkelijk verteld, dat de jonge lezertjes zich ongetwijfeld in het verhaal inleven.

Vanaf deze bladzijde

## GEBONDEN BOEKEN

Moderne, kleurrijke bandontwerpen

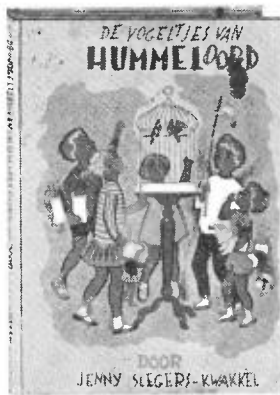
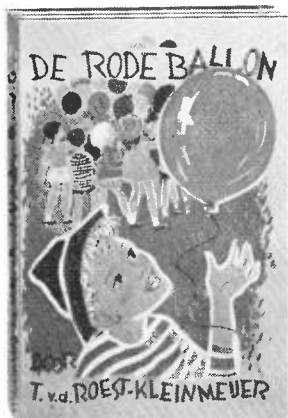

**1.00** gebonden

59 Ina van Veen - v. d. Vlies

### Hoe Hanneke een vriendinnetje kreeg

48 blz., 5 illustraties  
Meisjes 8-10 jaar

Een aardig boekje, waarin de groeiende vriendschap wordt beschreven tussen Hanneke en haar nieuwe, zieke buurmeisje Corientje. De kindertoon is goed getroffen, zonder gemaakte of opgelegde „christelijkheid“.

60 Fré van Hoorn

### Vlammetjes lief en leed

48 blz., 5 illustraties  
Meisjes 7-9 jaar

Het derde boekje over Vlammetje. Het verhaalt haar belevenissen met Bambi en Brunet. Levendig verteld en met boeiende, afwisselende gebeurtenissen, is het zeer aantrekkelijk voor jonge meisjes. En het is ook goed wat de sfeer en de strekking betreft.

61 T. v. d. Roest-Kleinmeijer

### De rode ballon

48 blz., 5 illustraties  
Jongens en meisjes 7-9 jaar

Als je niet mee kunt doen aan een ballonwedstrijd, omdat je geen ballon kunt kopen, dat is héél erg... En als je er dan een te pakken krijgt, die „weggevlogen“ is; ja, dan kom je er niet makkelijk toe het ding terug te geven, al weet je van wie het is. Je hebt het immers „eerlijk gevonden“? Maar Jantinus heeft toch geen rust, als hij met Inekes ballon meedoet. Tenslotte vertelt hij aan zijn moeder wat er gebeurd is - en als blijkt dat hij de eerste prijs heeft gewonnen, staat hij die graag aan Ineke af.

**1.15** gebonden

▲ 62 Jenny Slegers-Kwakkel

### De vogeltjes van Hummeloord

48 blz., 5 illustraties, 2e druk  
Jongens en meisjes 6-8 jaar

Het gezellig verblijf van Jan Willem en z'n vriendje Fred in de derde klas van Hummeloord, de kleuterschool. Ze hebben een bijzonder aardige juf, die leuk met haar jonge „vogeltjes“ omgaat. Het dorp is ook een aantrekkelijke kindervriendelijk rijk: een dikke slager, die het jonge volkje een enorme verrassing bezorgt. - De kleinsten zullen genieten van dit frisse boekje.

▲ 63 Fré van Hoorn

### Vlammetje

48 blz., 8 illustraties, 4e druk  
Meisjes 7-9 jaar

Vlammetje is het dochttertje uit een welgesteld gezin. Maar... een gezin waar vader en moeder fel afwijzend staan tegenover kerk en godsdienst. Vlammetje mag zelfs niet naar het kerstfeest van de zondagsschool, waarover ze zulke aantrekkelijke verhalen heeft gehoord. Toch viert ze kerstfeest en wel bij een banketbakker thuis, want daar vond vader haar toen ze verdoofd was en toen kon vader de uitnodiging moeilijk afwijzen. - Mooi verhaal.

**1.25** gebonden

▲ 64 Gerda van Eysde

### Bange dagen

56 blz., 33 illustraties, 2e druk  
Jongens en meisjes 9-12 jaar

Een ontroerend verhaal over de hongerwinter van 1944-1945. Meneer d. Bruin is als verzetsstrijder gesneuveld. De nood in Amsterdam stijgt zo hoog, dat mevrouw de Bruin besluit haar oudste dochtertje met een transport naar Friesland te zenden. Later gaat zij ook zelf, met haar beide jongens Henk en Joke - te voet naar het noorden. Het wordt een gevaarlijke en moeilijke tocht. Na veel aangrijpende gebeurtenissen - Henk en Joke denken o.a. ook hun moeder verloren te hebben - vinden ze in Friesland een warm onthaal.

65 H. Hoogeveen

### Strijd om een kievtse!

64 blz., 4 illustraties  
Jongens 8-11 jaar

De eer en de beloning, verbonden aan het vinden van het eerste kievtse! zijn zeker „strijd“ waard. Al bestaat de strijd - gelukkig - alleen maar uit een felle wedijver, toch wordt de vriendschap tussen Jaap en Hans er door bedreigd. Hiervan vertelt de schrijver in een vlot en pakkend verhaal, dat dieper gaat dan alleen de vermelding van de gebeurtenissen.

66 Meta Visser-Gorsollink

### Haantje de voorste

56 blz., 7 illustraties, 4e druk  
Meisjes 9-12 jaar

Tineke „voelt“ zich - Tineke kan geen ander naast zich duldten: zij wil de eerste zijn. Maar Tineke leert, dat

deze houding verkeerd is – en aan het eind van het boek is Tineke anders dan aan het begin. – Een leuk vlot meisjesboek, levendig geschreven en met uitstekende illustraties.

67 *Jos A. Brusse*

### Kleine Kees ... Grote Kees

64 blz., 6 illustraties  
Jongens 8–10 jaar

Het bont en boeiend verhaal van Kees, het jongetje dat zich eerst erg „klein” gedraagt, maar later blijkt geeft daadwerkelijke naastenliefde te kunnen opbrengen. Als een „grote”. – De christelijke sfeer is levensecht en doet weldadig aan.

68 *Annie Vreeland*

### Het kleine hoekje

64 blz., 7 illustraties, 2e druk  
Meisjes 9–12 jaar

De verhalen van Annie Vreeland hebben hun eigen bekoring: ze zijn van een weldoende warmte. De waarde van het christelijk leven, ook als getuigenis wordt er niet zozeer in verteld, dan wel getoond. Ook in dit verhaal voert het daadwerkelijk christendom de boventoon.

69 *Wijnand Jakobs*

### Twee muzikanten

64 blz., 5 illustraties  
Jongens en meisjes 7–9 jaar

Imko en Wessel zijn vriendjes. Wessel heeft maar één arm. Hij wordt dikwijls geplaagd. Imko komt op het idee op straat muziek te gaan maken. Van het geld dat ze ophalen kan Wessel dan een kunstart kopen. Ze vertellen thuis niets. Later komt alles uit, maar als papa en mama weten waarom ze het deden zijn ze niet boos. – De kinderlijke gedachten sfeer is goed getroffen.

70 *Wieland Wouters*

### Appie knapt het op

64 blz., 5 illustraties  
Jongens 7–9 jaar

Het valt niet mee, iets „op te knappen”, als je daarbij afstand doen moet van wat je zelf graag bezit. Vlotte, gevoelige Appie slaagt daar in. Maar pas dan, als anderen hem voor een held aanzien en hijzelf wel weet, dat hij dat (nog) niet is. Een boeiend boekje.

71 *Jenny Slegers-Kwakkel*

### De vogeltjes vliegen uit

64 blz., 5 illustraties  
Jongens en meisjes 6–8 jaar

De vogeltjes zijn de kinderen uit de derde klas van de kleuterschool „Hummeloord”. Voor de kleintjes de grote stap naar de grote school wagen, maken ze nog een schoolreisje. Het wordt een fijne dag. De kinderen genieten intens. Jan Willem blijkt een ridder in zakformaat, die voor het veelgeplaagde Doortje opkomt. Het boekje kan als een vervolg op „De vogeltjes van Hummeloord” beschouwd worden, maar is een geheel op zichzelf staand verhaal.

72 *Jan van Groningen*

### De brandstichter

72 blz., 10 illustraties, 3e druk  
Jongens 8–11 jaar

Beperkte voorraad

Peter en Wessel stoken een vuurtje, doch door onbedachtzaamheid veroorzaken zij brand in een hoop takkenbossen van een boer. Tijs Boender wordt er van verdacht; zij vinden dat best, maar... Peters geweten laat hem niet met rust, totdat hij bekend, waardoor alles nog goed komt. – Een prettig verhaal met een moraal, die voor zichzelf spreekt.



1.30 gebonden

73 Annie Sanders

### Juultje gaat naar buiten

72 blz., 7 illustraties, 4e druk  
Meisjes 8-10 jaar

Een prettig geschreven meisjesboek met leuke momenten en ook met ernstige, over een meisje dat op een boerderij mag logeren en daar met een vriendinnetje en haar broer allerlei belevenissen heeft. - Mooie plaatjes.

74 Marian van Bergen

### O, die Tineke toch!

72 blz., 5 illustraties  
Meisjes 8-10 jaar

Een buitengewoon aardig boekje. Het zal de jeugdige lezeressen zeer zeker aanspreken en boeien. Ze leven mee met Tineke en haar vriendinnen; met name haar nieuwe zusje Ronnie. En ze zullen met bevrediging meeleven, als het tussen die twee goed wordt en goed gaat.

75 G. Mulder

### Margje wil een fiets

80 blz., 8 illustraties, 7e druk  
Meisjes 10-13 jaar

Beperkte voorraad

Margje, een arbeidersmeisje in Friesland, wordt al jong „verhuurd“ bij een boer. Ze pakt flink aan; daardoor staat ze nogal in de gunst. Ze heeft één grote begeerte: een fiets. Haar ouders willen daar echter niet van horen. Ze kunnen 't geld beter gebruiken. Dan koopt Margje er stille-tjes (tweedehands) een van opgespaarde foioien. Haar geweten gaat echter spreken; ze durft niet meer naar huis en gaat er op de fiets vandoor.

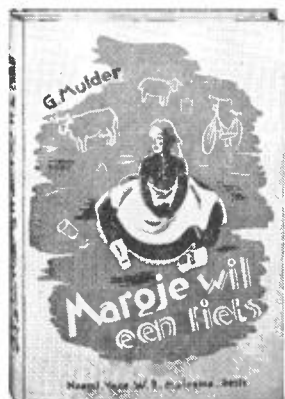

1.35 gebonden

▲ 76 Nel Veerman

### De douche in de tuin

64 blz., 7 illustraties  
Meisjes 7-9 jaar

Op een warme zomerdag mogen Lientje en haar zusje en broertje in de tuin spelen onder een door vader geïmproviseerde douche. Lientje klimt op een schuur om die douche te repareren. Het meisje duikelt omlaag en bezeert zich ernstig.

Ze moet in een kinderziekenhuis worden opgenomen. De dagen en de belevenissen dáár vormen de verdere inhoud van het boekje.

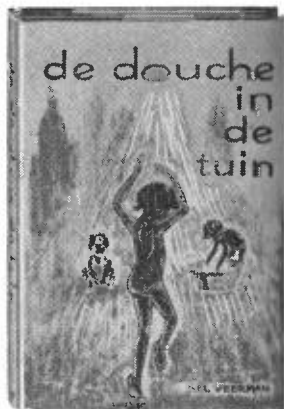

▲ 77 An Dreas

### Theo hoort erbij

64 blz., 5 illustraties  
Jongens 9-12 jaar

Theo, een halfwees, is een tikje eenzaam. Gelukkig heeft hij een aardig vriendje gevonden, Niek. Maar... nèt op een vrije woensdagmiddag kan deze niet met hem spelen. Om Nieks oma - een van de prettigste voor Theo en Niek wordt, beschrijft dit opgewekte verhaal op echt pakkende manier. Het ademt een blijde geest, terwijl de ernst niet ontbreekt.



▲ 78 N. Verkuyt

### Vlechten-Ansje

64 blz., 9 illustraties, 6e druk  
Meisjes 8-11 jaar

Ansje is trots op haar blonde vlechten







Niet het minst, omdat moeder ze altijd zo mooi vond en nu 's moeder er niet meer... Wel zijn er de Duitsers, voor wie Ans bang is. Maar als er een huiszoeking wordt gedaan om haar te vinden en er niemand dan zij is om hem te helpen zich te verbergen, gedraagt ze zich flink enapper. Ze offert zelfs haar vlechten op, als ze zo gauw geen touw kan vinden. - De sfeer van de bezettingstijd en de sfeer van het christelijk geloof zijn goed getroffen; het spannend gebeuren is boeiend verteld.

▲ 79 H. J. Teutscher

**Van twee grote klokken in een ver land**  
64 blz., 13 illustraties, 3e druk  
Jongens en meisjes 8-11 jaar

In dit origineel opgezette boekje vertellen twee klokken van hun „gehoorte” in 't vaderland, hun reis naar heroïen in Nieuw Guinea en de belevenissen die zij daar als kerkklokken hebben. We lezen over de vele moeilijkheden en de zegen, die de arbeid op het zandingsveld kent. Een sfeer-  
vol verhaal.

▲ 80 Rie Smaal-Meeldijk

**En moeder kiest Anneke**

66 blz., 7 illustraties, 2e druk  
Meisjes 7-9 jaar

Men vlot, kinderlijk verteld verhaal met een vriendelijke, zuivere sfeer. Moeder kiest Anneke (die onder de vriendinnen niet in tel is) voor de hoofdrol in een spel, omdat zij het mooist van allen zingt. Zonder „opdringerigheid” blijkt in het verhaal, hoe je pas blij en gelukkig kunt zijn, als je jezelf voorbij ziet en voor een vriendinnetje iets over hebt.

▲ 81 Jeanette van Beilen

**Marijke**

64 blz., 5 illustraties, 2e druk  
Meisjes 7-9 jaar

Gezellig en vlot geschreven verhaal met veel verrassende gebeurtenissen. Marijke Visser heeft vakantie en mag voor moeder met een bos bloemen naar juffrouw Kroon. Onderweg bedenkt ze een plannetje om geld te verdienen. Ze wil zo graag een mooie pop kopen. Marijke leent een emmertje om bosbessen te plukken, die ze in het dorp wil verkopen. Hiermee begint een reeks van avonturen, waarvan onze meisjes intens zullen genieten. Door het hele verhaal heen tintelt een blijde christelijke geest.

▲ 82 M. C. Capelle

**De lijst van bootsman Krijn**

64 blz., 5 illustraties, 2e druk  
Jongens 10-13 jaar

Een spannend verhaal van zeelui en piraten uit de 17de eeuw. Matthijs, die voor het eerst het zeegat uitgaat, maakt heel wat mee. Gelukkig houdt Krijn, de bootsman, een wakend oog op hem. Als ze - na een schipbreuk - samen op een roofschip terecht komen, weet Krijn door een gedurfde list hun beider vrijheid te herwinnen.

83 T. van der Roest-Kleinmeijer

**Die woensdagmiddag...**

80 blz., 6 illustraties  
Jongens en meisjes 9-12 jaar

Met de beste bedoeling en zonder het van te voren te hebben overlegd, kom je soms tot een verkeerde daad. Toch blijft het verkeerd. Freek ondervindt aan den lijve dat het ook heel wat narigheid kan veroorzaken. Hij leert echter ook dat eerlijk berouwen en een eerlijke bekentenis de weg banen tot vergeving.

84 A. G. Lameris-Bolt

**Het rode sleetje**

80 blz., 10 illustraties, 2e druk  
Meisjes 8-10 jaar

Een zonnig en blij boek voor onze jongens en meisjes. We vieren St. Nicolaas en kerstfeest met Hanny mae; op het eerste krijgt ze het zo fel begeerde rode sleetje. Door ongehoorzaamheid krijgt ze een ongelukje, gelukkig niet erg. Ze weet zelf heel goed dat dit straf van haar ongehoorzaam-zijn is. - Hanny leert dat het blijder maakt te geven dan te ontvangen.

85 Piet Terlouw

**Den Briel voor de Prins!**

80 blz., 6 illustraties  
Jongens en meisjes 9-13 jaar

Een aardig boek over een van de meest bekende en belangrijke gebeurtenissen uit onze vaderlandse geschiedenis. De jongelui maken hier kennis met verschillende historische personen, en... ze leren zien, dat voor onze vrijheid en ons volksbestaan is gestreden en gebeden.

86 Jenny Slegers-Kwakkel

**Voor twee kwartjes, Marijke?**

80 blz., 7 illustraties, 3e druk  
Meisjes 8-11 jaar

Marijke, de hoofdpersoon in dit verhaal, meent nogal eens te kort te komen. Vooral als ze zich vergelijkt met haar vriendinnetje Hilda. Hun belevenissen boeien de lezers. Niet minder die van Frits, een bang en bleu jongetje dat door judolessen volkomen verandert. Trouwens bok Marijke komt over haar ontevredenheid heen, maar daar moet ze bijna voor uit logeren... - Uitstekend verhaal.

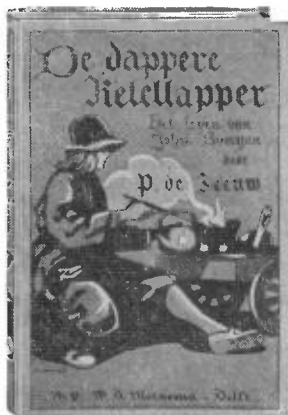
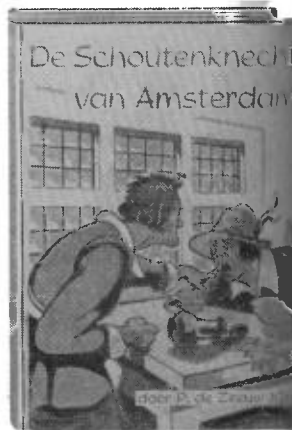
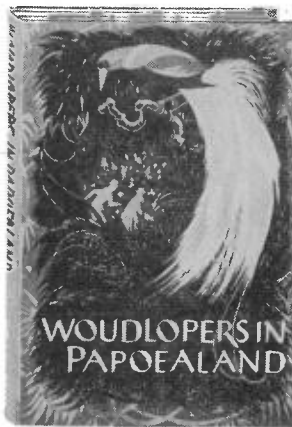

**1.35** gebonden

87 *P. de Zeeuw JGzn.*

**De dappere ketellapper**

Het leven van John Bunyan  
76 blz., 36 illustraties, 6e druk  
Jongens en meisjes 9-13 jaar

Vervreemd van God groeit Bunyan in alle goddeloosheid op als ketellapper te Elstow (Engeland). Wordt soldaat. Trouwt met een arm meisje, dat God vreest. De grote verandering in zijn leven kwam toen bij het klokluiden 's zondags voor de spelen in het veld, de klepel uit de klok viel en een van zijn makkers doodde. Wordt predikant. Komt in de gevangenis om zijn preken. Schrijft zijn bekendste boek.

88 *Tannie van der Maas*

**Wopke uit kamperen**

80 blz., 4 illustraties  
Meisjes 9-11 jaar

In een prettig kamp heeft Wopke allerlei leuke belevenissen. De afwisselende kampdagen en de frisse sfeer van deze vakantie zullen zeker de jonge lezeressen aantrekken en boeien.

89 *Gerrit van Heerde*

**Het geheim van de oude watermolen**

80 blz., 27 illustraties, 4e druk  
Jongens 9-12 jaar

Een romantisch en spannend jongensboek. Wat zullen de lezers intens meeleven met Paul en Frits, die gaan varen op een paar lege benzineblikken. Ook met Henk, die gesnapt

wordt door de boswachter, in een oude watermolen. Ze zullen begrijpen waarom Paul het voor zijn vijand opneemt. Bovendien een echt christelijk boek, geen overdreven vreemheid.

90 *P. de Zeeuw JGzn.*

**De boekdrukker van Amsterdam**

'n Verhaal uit de tijd van de beeldenstorm in Holland (1566)  
80 blz., 5 illustraties  
Jongens en meisjes 9-13 jaar  
Bepaalde voorraad

Opnieuw heeft De Zeeuw de stof voor een verhaal gezocht in de jaren van geloofsvervolging en beginnend verzet, toen bijbels drukken en verspreiden en het bijwonen van hegepreken een daad van geloofsmoed was.

**1.45** gebonden

▲ 91 *A. van Hartingsveldt*

**Woudlopers in Papoealand**

72 blz., 5 illustraties, 2e druk  
Jongens 9-13 jaar

Een boeiend verhaal over Woudlopers de hoofdman en woudloper, die door

aan lang wordt gebeten en zijn zoon wordt die in anraking komt met de mooie vrouwen van de Kompenie". Het boek komt onder de indruk van de beschrijving van het oerbos en staat verbaasd over de invloed van de geesten" op de Papoese bevolking.

VI P. de Zeeuw JGzn.

### De predikant van St. Andreas

Verhaal uit de tijd van de Hervorming in Schotland (1559)

VI blz., 6 illustraties, 2e druk  
Jongens en meisjes 9-13 jaar

De boek toont de grote invloed van de 17de hervormersgestalte die John Knox was, en boeit door het avontuurlijk gebeuren, waarin Knox en een jonge Schot, die later de „Predikant van St. Andreas" wordt, verwickeld raken. — Boeiend tot de laatste bladzijde.

VI Liesbeth Lems

### Ilonka in „De gele kanarie"

VI blz., 8 illustraties  
Meisjes 9-12 jaar

Ilonka is een Hongaars meisje, dat met haar ouders naar Nederland is gekomen. De kinderen op school willen Ilonka best als vriendinnetje aanvaarden, maar een goed bedoelde, doch nuttelijke poging van de klas haar een geld te helpen voor een schoolreisje, geeft aanleiding tot verwijdering. Mede door het ingrijpen van de hoofdleraar komt de zaak weer in orde. Het reisje wordt een succes en een leuke kampweek bezorgt Ilonka een paar dikke vriendinnen.

94 H. Henszen Veenland

### Ted Marsh en de paardendieven

96 blz., 5 illustraties  
Jongens 10-13 jaar

Ted Marsh, de zoon van rancher Joe Marsh, valt in handen van twee paardendieven. Als Ted niet op de verwachte tijd thuiskomt, begint de speurtocht naar de dieven, die na een spannende jacht worden gegrepen. Door een echt christelijke behandeling, eerst door Ted, dan door de moeder van Ted en ten slotte door vader Marsh, komt één van de paardendieven, Bill, tot inzicht van de slechtheid van zijn handelwijze en belooft een beter leven te beginnen.

95 P. de Zeeuw JGzn.

### De schoutenknecht van Amsterdam

96 blz., 5 illustraties  
Jongens en meisjes 9-13 jaar

Een boek over de woelige jaren na de kerkhervorming te Amsterdam (1566) Twee ongere lieden: Nol de Wrat en Jaap Knuit, verwoede ketterjagers, plegen uit wraak een aanslag op Douwe Raap, de schoutenknecht. Ze sluiten hem op in de kelder van een klooster. Maar hij wordt bevrijd en Nol gaat voortaan zijn brood met eerlijk werk verdienen. — Pittige stijl. Interessant geschiedenisboek.

96 G. H. van Maren

### Katinga

96 blz., 5 illustraties, 2e druk  
Meisjes 10-13 jaar

Katinga, een woonwagenmeisje, komt op een school, waar ze aanvankelijk niet kan wennen. Er ontstaat vriendschap tussen haar en Annelies, de dochter van de dokter, die haar zieke

vader bezoekt. Als haar vader in een sanatorium ligt wil ze geld verdienen en valt dan in handen van een uitbouter, die de viool van haar vader als onderpand neemt. Na veel wederwaardigheden krijgt ze de viool terug... zwaar beschadigd. Dan komen al haar leugens uit, maar door vriendschap en christelijke liefde komt er een eind aan de beproevingen en leert ze op God vertrouwen.

97 T. Bokma

### De roofridder van Lodegem

96 blz., 5 illustraties  
Jongens en meisjes 10-14 jaar

Een pakkend, romantisch verhaal uit de Middeleeuwen, waarin naast de roofridder, de vrije Willem van Bramel, de hooghartige jonkvrouw Aleid en haar eenvoudige zuster Geertrui en anderen een rol spelen. Niet alleen aantrekkelijk door de historisch verantwoorde tekening van toestanden en gebeurtenissen, maar ook door de christelijke sfeer die er in heerst.

98 J. J. Frinsel

### Tussen maats en machines

96 blz., 47 illustraties, 2e druk  
Jongens 10-14 jaar

Een verhaal uit het fabrieksleven. Dat voor Joop, die als jongmaatje dat leven binnen komt, aanvankelijk hard en moeilijk is. Maar de jongen houdt zich dapper — hij wil een christenjongen zijn en toont dat ook te wezen in verschillende moeilijke omstandigheden. Zijn optreden brengt hem de sympathie van zijn oudere maats en heeft grote invloed op hun spraken en gedragingen. Vooral wat grotere jongens zullen het met spanning lezen.

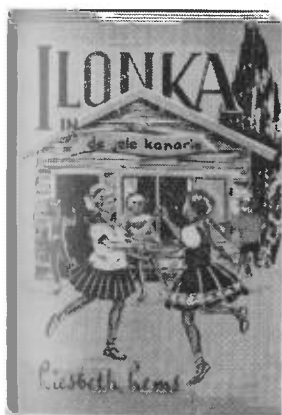

1.50 gebonden

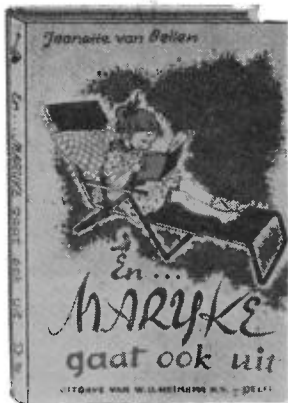

▲ 99 *Jeanette van Beilen*

### En... Marijke gaat óók uit

80 blz., 7 illustraties, 3e druk  
Meisjes 7-9 jaar

't Zag er eerst niet naar uit en later nog minder, maar... Marijke kan toch gaan logeren in de vakantie. Mét haar Hongaars vriendinnetje. En ze hebben het reuze gezellig met elkaar. - Een bijzonder aardig, vlot meisjesboek, met goede strekking.



▲ 100 *M. C. Capelle*

### Het avontuur van Arawa

80 blz., 13 illustraties, 2e druk  
Jongens en meisjes vanaf 9 jaar

Een indianenboek. Vol spanning. Die haar hoogtepunt bereikt als Arawa, de zoon van een opperhoofd, door een vijandige stam wordt gevangen genomen. Hem wacht een verschrikkelijk lot, maar de tussenkomst van een zendeling redt hem daarvan. Als Arawa met zijn redder terugkeert naar zijn eigen stam, breekt de tegenstand tegen de blanken, tegen de zendeling met name, en wordt hem toegestaan ook onder deze Indianen te wonen en te werken. - Een belangwekkend verhaal over een minder bekend deel van het zendingswerk.

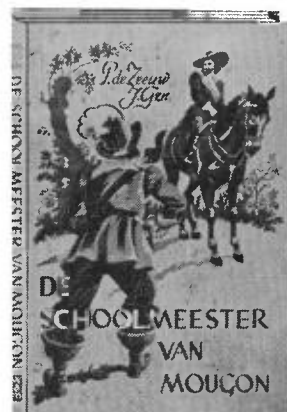

▲ 101 *P. de Zeeuw JGzn*

### De schoolmeester van Mougon

Een verhaal over de herroeping van het Edict van Nantes (1685)

80 blz., 12 illustraties, 3e druk  
Jongens en meisjes 9-13 jaar

Jan Migault vertelt wat hij met zijn gezin heeft moeten doormaken om des geloofs wil. Een aangrijpend verhaal van bittere vervolging in een benauwde tijd. Maar ook van heerlijk uitredding. Uiteindelijk gelukt het Migault, zoals meer Hugenoten, vluchten uit Frankrijk. Na vele omzwervingen, die boeiend verhaald worden, belandt hij in Amsterdam waar hij zijn belevenissen te boek stelt.

1.65 gebonden

▲ 102 *P. de Zeeuw JGzn*

### De vluchtelingen van Amsterdam

96 blz., 5 illustraties  
Jongens en meisjes 10-13 jaar

Dit verhaal vervolledigt de reeks, waarin de bekende schrijver vertelt over de Hervorming in Amsterdam (1566). Het sluit zich geheel aan bij de voorafgaande en sluit de serie prachtig af. Je kunt het „op zichzelf“ uitstekend lezen, maar het is te verwachten, dat wie dit doet en de voorafgaande niet kent, verlangend daarnaar vragen zal. Wat een aanwijzing en een aanbeveling betekent.



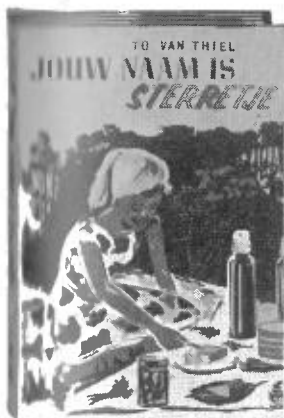

▲ 103 *To van Thiel*

### Jouw naam is Sterretje

96 blz., 9 illustraties, 2e druk  
Meisjes 10-13 jaar

Een fleurig meisjesboek, waarin vlot en fris wordt verteld over Stella, die tijdens de Amerikaanse reis van haar ouders bij een oom en een tante – en niet te vergeten een paar nichtjes! – logeren mag. Goed getekend is de sfeer van dit gezin en de wijzen, waarop Stella zich niet slechts aansluit bij haar tijdelijke huisgenoten, maar zich werkelijk thuis gaat voelen in het gezin van oom en tante.

▲ 104 *H. Henszen Veenland*

### Vakantie aan boord

96 blz., 8 illustraties, 3e druk  
Jongens 9-11 jaar

Just maakt een praat van een vakantie mee op een motorjalk. Hij geeft geen dubbel omdat hij nooit verwacht het zoveel te kunnen zien, want hij is invalide. De jonge lezers zullen mee genieten en geboeid worden door de aangrijpende belevenissen.

▲ 105 *H. te Merwe*

### De zangers van Doornik

96 blz., 5 illustraties, 2e druk  
Jongens en meisjes 10-14 jaar

In dit goed geschreven en historisch verantwoord verhaal wordt verteld, hoe en waarom in de nacht van 1 op 2 november, 1561 een pakket over de muur van het kasteel te Doornik werd geworpen, bevattende de geloofsbelijdenis, die Guido de Brès had opgesteld. Het is goed, de strijd en de geloufmoed van de vervolgdde protestanten voor de jongeren van vandaag te doen herleven.

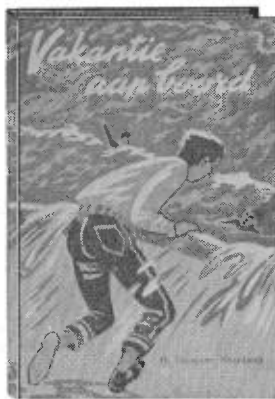

106 *J. J. Frinsel*

### Jongens in overall

112 blz., 11 illustraties, 4e druk  
Jongens 10-14 jaar

Een boeiend verhaal over jongens die de ambachtschool bezoeken. Gijs en Henk, de hoofdpersonen in dit boek, kunnen 's helemaal niet met elkaar vinden. Gijs laat Henk „er in lopen”, waardoor deze onrechtvaardig gestraft wordt. Later neemt Henk wraak en dit heeft vër strekkende gevolgen. – Een pittig jongensboek, waarin taal en leven in de ambachts-school goed zijn getroffen.

107 *Marian van Bergen*

### Is Eefje gelukkig?

104 blz., 9 illustraties, 7e druk  
Meisjes 9-12 jaar

Eefje heeft een hoog hartje – en daardoor is ze zeer vereerd als Nora, het dokterskind, haar vriendin wordt. Zo vereerd, dat ze de nieuwe vriendin eigenlijk alléén voor zichzelf houden wil. Maar telkens botst haar hoogmoed op de eenvoud en de openheid van haar ouders, maar ook van Nora. Tot ze het wezen leert onderscheiden van de schijn – vooral onder de invloed van de ouderen, die het christendom beléven. En háár tot dat beleven aansporen.

108 *Mari Zuidema*

### Rode papavers

112 blz., 15 illustraties, 7e druk  
Meisjes 9-12 jaar

Een jurk in de kleur van rode papavers – dát is Klazientjes wens. Ze krijgt zo'n jurk ook. – Als Klazientje die kleur zo mooi vindt, zal kleine Gert

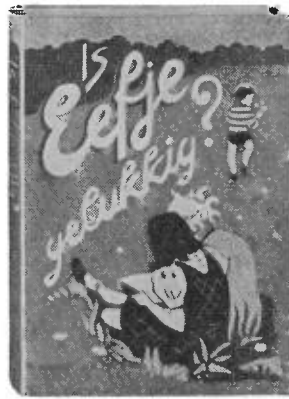

haar eens verrassen door papavers in zijn tuintje te laten groeien. Als de papavers uitkomen is moeder ernstig ziek. Klazientje wordt door bemiddeling van de dokter „uitbesteed” bij een deftige familie met een auto. Als Gert haar lievelingsbloemen komt brengen, wil ze uit grootsheid niet weten, dat die vuile, rare jongen haar broer is. Ze jekt er om; maar haar geweten gaat toch spreken...

109 *J. J. Frinsel*

### Zo'n jongen uit de Jordaan

112 blz., 16 illustraties, 2e druk  
Jongens vanaf 11 jaar

Kostelijke humor en diepe ernst wisselen elkaar in dit voortreffelijke boek af. Open en eerlijk vertelt de schrijver over het leven van een paar rasechte Jordaanse jongens, die op een „wonderlijke” wijze met het Evangelie in aanraking komen.

110 *H. te Merwe*

### De Noormannen komen!

112 blz., 5 illustraties  
Jongens en meisjes 10-14 jaar

Een spannend verhaal uit de dagen van de Vikingen. Aldhelm is in handen gevallen van de Noormannen en heeft, gedwongen, enige tijd met de zeeroovers meegedaan. Als deze een aanval op zijn woonplaats Dorestad beramen, weet hij te ontvluchten en kan hij de inwoners van Dorestad waarschuwen. Zo kunnen vrouwen, kinderen en veel goederen in veiligheid worden gebracht. Dorestad wordt geplunderd, maar na aftocht van de zeeroovers gaan de overgebleven bewoners, vertrouwend op God, beginnen aan de herbouw van hun stad.



**1.65** gebonden

111 *Nel den Hollander*

### Een geluk uit een ongeluk

104 blz., 15 illustraties, 4e druk  
Jongens en meisjes 8-11 jaar

Piet en Siem, de twee rivalen uit de buurt, bezitten beiden een zelfgemaakte kar. Bij een wedstrijd, wie het hardst kan rijden, zou Piet winnen en daarom veroorzaakt Siem met opzet een ongeluk, dat echter hemzelf trefst. Bij Piets moeder, die hem verbindt, hoort hij, als uit de bijbel gelezen wordt, dat het kwaad steeds gestraft wordt. Siem leert dan zijn schuld aan de Here te belijden. - Een boeiende en vlot geschreven vertelling van en voor robbedozen.

112 *J. J. Frinsel*

### Achter de plank

112 blz., 5 illustraties  
Jongens 10-14 jaar

Boeiend en levenswaar verhaal over Joop de Reus, die een betere betrekking krijgt dan hij heeft als jongmaatje op een fabriek. Hij vecht om vooruit te komen - maar vergeet daardoor té veel, dat hij als christenjongen zijn geloof moet tonen in zijn daden. Tot hij opkomt voor een geplaagde collega, die een zwaar leed draagt. De sfeer van fabriek en kantoor is goed en feestig getroffen.

113 *H. te Merwe*

### Trekkeursavontuur

112 blz., 5 illustraties, 2e druk  
Jongens 11-13 jaar

Koen, Her en Hans zien op hun trektocht een mooi stuk Nederland. Ze maken kennis met drie andere trekkers en dan komt de moeilijkheid. Niet alleen dat er uit hun tent wordt



gestolen, maar Koen meent reden te hebben één van hun nieuwe vrienden voor de dader te moeten aanzien. De breuk - waarbij Koen zich niet bepaald christelijk gedraagt -; het ontdekken van de ware dader en de verzoening, waarbij ronduit ongelijk wordt erkend: dat is allemaal levendig en boeiend gegeven.

114 *Joke van Kuipers*

### Evy is alleen ...

112 blz., 12 illustraties, 6e druk  
Meisjes 10-14 jaar

Beperkte voorraad

Evy, een enig kind, heeft geen moeder meer. Haar vader, een leraar, heeft weinig tijd voor haar. Op school heeft ze geen vriendin. Ze voelt zich overal eenzaam en onbegrepen. Ze smacht naar wat zonneshijn en liefde, maar vergeet die te geven. - Ze komt echter in aanraking met een familie, waar ze het erg gezellig vindt. Daardoor komt ze ook op catechisatie. Dat brengt een hele verandering in haar leven, hoewel haar moeilijke karakter haar veel moeite en strijd geeft. - Een vlot geschreven en levenswaar boek.

115 *Rie Smaal-Meeldijk*

### Het huis aan de haven

112 blz., 9 illustraties, 4e druk  
Meisjes 10-14 jaar

Beperkte voorraad

José is enig kind, ± 13 jaar en op de mulo. Ze houdt erg veel van het water en vindt het heerlijk wanneer ze verhuizen naar een huis aan de haven. Ze mist echter wel heel erg een broertje of zusje. Wat vindt ze het fijn als moeder haar op een dag vertelt dat er een kindje komt. Prachtig is het verlangen van José beschreven. Zonnig en blij ook haar uitstapje naar Zwitserland. Als dan het zo innig begeerde broertje komt, blijkt het niet goed te zijn. Het zal nooit kunnen lopen. Mooi en zuiver wordt hierover geschreven. Een teer boek.

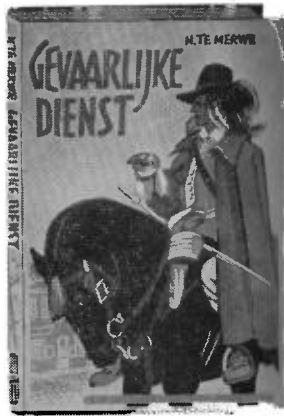

116 *H. te Merwe*

### Gevaarlijke dienst

112 blz., 13 illustraties, 3e druk  
Jongens en meisjes 10-14 jaar

Beperkte voorraad

Een historisch verhaal uit de tijd na de herroeping van het Edict van Nantes. Het vertelt van de moed waarmee en de gevaren waaronder een Frans predikant zich uit de veilige Nederlanden weer naar zijn vaderland terug begeeft en daar de kerken dient. Het geeft een verantwoord en bonant beeld van het lijden en strijden der Hugenoten in het Frankrijk van Louis-wijk XIV.

**1.80** gebonden

▲ 117 *C. B. Blei-Strijbos*

### Riet is zo alleen ...

104 blz., 5 illustraties  
Meisjes 10-13 jaar

Riet is een meisje uit een woonwagenkamp. Ze heeft geen prettig leven. Haar moeder is nors en onvriendelijk en slordig. En dat legt een druk, ook op haar vader. Haar troost is Bloot, het paard dat de scharenslijperkar trekt. Aan hem vertelt ze al haar geheimen. Tot Bles verkocht wordt... Op de huishoudschool leert ze Ans kennen, maar ze is bang dat Ans er achter zal komen dat ze een woonwagenkind is. Toch komt dat uit. Gelukkig! Want Riet wordt erg ziek. Dan blijkt dat er nog naastenlijde bestaat. Riet mag bij Ans thuis komen. De moeder van Riet is overspannen en kan naar een therapeutische stellingsoord gaan. Na vertoef van tijd volgt een blij weerzien van de uzinsleden in een wagen die de kampbewoners ondertussen helemaal schoongemaakt en opgeknapt hebben.

**Jack Burns vindt zijn vijand**

128 blz., 5 illustraties  
Jongens 10-13 jaar

In het Wilde Westen is Jack Burns op zoek naar de man, die hem in het ongeluk stortte. Na veel wederwaardigheden komt hij hem op 't spoor. In een laatste, bijzonder boeiend verhaal avontuur, is hij op 't punt zich te wreken. Onwetend dat het zijn vijand was, redde hij nl. een man van een zekere dood, omdat deze terecht was gekomen in een moordende blizzard. Hij werd er gelukkig van weerhouden door de invloed van christenen-van-de-daad en vergeeft om Christus' wil.



121 Annie Sanders

**Ria ontdekt zichzelf**

128 blz., 14 illustraties, 3e druk  
Meisjes vanaf 11 jaar

Ria kan het met haar tweede moeder niet vinden, doordat ze zichzelf wijsmaakt niet van haar te kunnen houden. Geleidelijk komt ze echter - geholpen door het liefdevolle begrip van anderen - tot de overtuiging, dat ze dit wél kan, en daarbij niets hoeft te kort te doen aan de liefde, die ze haar eigen moeder toedraagt. - Prachtig boek. Het gevoelsleven van jonge meisjes is levensdeur weergegeven.



122 H. te Merwe

**De gezel uit „De Druckpersse”**

128 blz., 4 illustraties  
Jongens en meisjes 10-13 jaar

Een spannend historisch verhaal uit de begintijd van de Hervorming in de Nederlanden. Het toont de moed, de geloofsmoed, waarmee óók drukkers en boekverspreiders deelnamen aan het bekend maken van het zuivere evangelie, terwijl gevaren dreigden en hun levens op het spel stonden.



III D. Minkens - v. d. Spiegel

**'t Sopraantje**

178 blz., 10 illustraties, 4e druk  
Meisjes 10-14 jaar

Miep is wel aardig van karakter en handig in het huishouden, maar dom en volgt haar knappe en wat modieuze zus Miep - nog boers bovenaan. Eerlijk gezegd, schaamt Miep wel eens voor het domme boerenmeisje, dat haar zus is. Gré blijkt echter een zuivere, veelbelovende naam te bezitten en mag zangles nemen. En dan ... dan komt de grote beproeving in Gré's leven als ze haar naam verliest. Een beproeving, die ze met moed draagt.

IV Jan van Groningen

**Polderjongens**

178 blz., 21 illustraties, 3e druk  
Jongens vanaf 10 jaar

Het wilde Friese polderland met zijn ruime natuur en zijn belangwekkende dierenwereld is de achtergrond, waar zich het gebeuren van dit boek afspeelt. Twee gezinnen in de uitgestrekte eenzaamheid, zijn op elkaar aangewezen in het leven van elke dag. Het geeft wel eens moeilijkheden, zowel tussen de volwassenen als tussen de kinderen. Moeilijkheden, die door allerlei belevenissen en door het feit, dat de mensen in de polder willen leven zoals Gods gebod eist, slotte ten natuurlijke en bevredigende oplossing vinden.



**1.85 gebonden**

123 H. Henszen Veenland

### Cowboy op de Creek-ranch

128 blz., 9 illustraties, 3e druk  
Jongens 10-13 jaar

Een Hollandse boerenzoon komt in het westen van Amerika op een grote ranch terecht en beleeft daar als cowboy allerlei avonturen, die hem en in het bijzonder een oude jager, die zijn vriend is geworden, in verdenking en moeilijkheden brengen.

**1.90 gebonden**

▲ 124 Elja Vlas

### Een vluchteling in de klas

112 blz., 5 illustraties  
Jongens en meisjes 10-13 jaar

Een actueel verhaal. Leed achter de Berlijnse „muur”. Verhaal over een ontsnapping naar het westen. Hoe Willy Steinmauer, die met zijn moeder uit Oost-Duitsland is komen vluchten, moeilijkheden ondervindt op school omdat hij Duitser is. Hoe hij later door toedoen van begripende en gelovige ouderen, vriendschappelijk opgenomen wordt door de klas. Een ontroerend verhaal.



**2.00 gebonden**

▲ 125 Nel Veerman

### Mario van Koojsje

120 blz., 6 illustraties  
Meisjes 10-13 jaar

Mario is de pony van Koojsje. In de overstromingsnacht van februari 1953 raakt het dier zoek. Tot groot verdriet van zijn meesteresje. Koojsje en haar ouders en broers maken véél mee eer ze veilig en wel naar Rotterdam geëvacueerd worden. En dáár beleven ze óók het een ander. De prettigste belevenis is wel het terugvinden van Mario! Maar... Koojsje moet afstand doen van het dier.

Waarom en hoe - dát wordt spannend verteld. Tenslotte doet Koojsje het met vreugde, omdat ze er gehandicapte kinderen - onder wie haar vriendinnetje - mee helpt.

Een boek waarin mooi uitkomt de steun die geloofsvertrouwen geeft in nood en zorg.

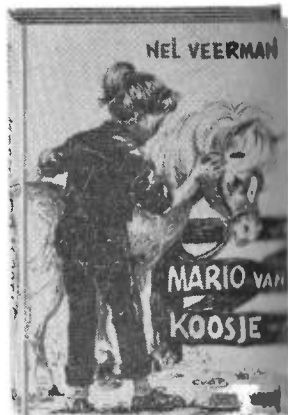

▲ 126 Jenny Slegers-Kwakkel

### Joke redt het wel!

120 blz., 4 illustraties, 3e druk  
Meisjes 9-12 jaar

Een prettig meisjesboek, waarin allerlei voorvallen uit Jokes leven fleurig en afwisselend verteld worden. Naast de „heldin” vragen de ouderen en jongere personen, met wie ze in aanraking komt, de aandacht. Die hun - mede om de niet van humor ontblote vertelwijze - zeker graag zal worden gegeven.





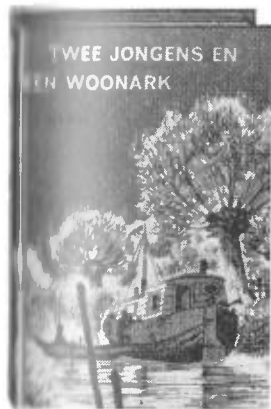

**2.10 gebonden**

▲ 127 *H. te Merwe*

**In het land van de Rode Mannen**

174 blz., 5 illustraties  
Jongens 11-15 jaar

Wilde pioniers, die voortdringen naar het wilde westen van Noord-Amerika, komen in het gebied van de bronkelijke bewoners, de Roodhuiden. Van dat gebied nemen de witte blanken ongevraagd de stukken die hen aanstaan. *Steele* denkt daar anders over. Hij erkent als recht dat wat overeenstemt met Gods wet, die eist de naaste lief te hebben als jezelf. Wanneer hij naar deze overtuiging handelt komt hij in moeilijkheden met de andere blanken. Van deze moeilijkheden vertelt dit verhaal vol avontuur op boeiende wijze.

▲ 128 *Gerrit van Heerde*

**Justus met de grote voeten**

174 blz., 4 illustraties  
Jongens en meisjes 10-14 jaar

*Nero* - de brand van Rome - en de christenvervolging - en geloofsbouw: van dit alles vertelt de schrijver even verantwoord als boeiend het Justus als hoofdpersoon. Justus is een jonge christen, die zijn geloofsgenoten veel diensten bewijst, waarmee hij doordat hij hen weet te waarschuwen, wanneer gevangenschap dreigt. Hij is handig en moedig en weet de weg in de catacomben de tust te vinden. Hij komt in aanraking met *Romulus*, de zoon van een heidun en redt deze en zijn vader vander de puinhopen van hun villa



ná de brandnacht. Als *Justus* later gevangen genomen wordt weet *Romulus* tot in zijn gevangenis door te dringen, hem een vijl te geven en als *Justus* dan is ontvlucht wijken hij en drie anderen uit naar Egypte.

▲ 129 *H. te Merwe*

**Twee jongens en een woonark**

128 blz., 5 illustraties  
Jongens 10-13 jaar

Als je - toevallig om zo te zeggen - kennis maakt met een kunstschilder, die met zijn woonark in de buurt van jouw stad komt te liggen, kun je niet weten, dat je daardoor in een spannend avontuur verwickeld zal worden. Maar wanneer je er „in zit" doe je je best te helpen zoveel je kan. En ... zie je, hoe een man ook in moeilijke omstandigheden handelen moet en handelen kan naar zijn christelijke overtuiging.

**2.20 gebonden**

130 *Aart Romijn*

**Een gewoon meisje, en toch ...**

144 blz., 11 illustraties, 4e druk  
Meisjes 10-14 jaar

Bertie is wat je noemt „een aardige, vlotte meid", maar ze is niet vrij van zelfzucht en niet altijd oprecht. Dat geeft wel eens moeilijkheden en narig-



heid, in huis en op school. Op school vooral, waar *Tieleboud* niet tegen Bertie en de klas „op kan". Tot Bertie haar houding leert beoordelen en veroordelen, wanneer ze ziet, hoe *Mien*, een meisje van haar leeftijd, dat al jaren ziek ligt, moeite en tegenslag dapper draagt; onzelfzuchtig over anderen denkt en over anderen met waardering spreekt. Dat nieuwe inzicht maakt, dat Bertie's houding tegenover juffrouw *Tieleboud* grondig verandert en verbetert.

131 *J. J. Frinzel*

**Rondom de Westertoren**

160 blz., 3e druk  
Jongens 10-13 jaar

Een romantisch verhaal, dat speelt in het hartje van Amsterdam, in de Jordaan, onder echt Amsterdamse jongens. Gerard is één van hen. - Al valt het hem niet altijd even gemakkelijk, hij durft uitkomen voor wat hij thuis en op school heeft geleerd. Tal van avonturen houden zijn aandacht gespannen. Het geheel wordt gedragen door een echt christelijke geest.

132 *Ina de Vries-v. d. Lichte*

**Vrolijk Fransje**

140 blz., 5 illustraties  
Meisjes 8-10 jaar

Een vriendelijk boekje met een prettige sfeer. *Fransje* maakt heel wat - soms zéér onverwachte - dingen mee, die telkens een afwisseling brengen in het verhaal en daardoor de aandacht geboeid houden. De wijze waarop het hoofdpersoonje alles beleefd en doorleeft en de manier waarop volwassenen en kinderen in haar omgeving met haar en elkaar omgaan kan, in zijn natuurlijkheid en zijn streven naar het beleven van de christelijke normen, ongedwongen de goede weg wijzen.

**2.30** gebonden

**2.75** gebonden

▲ 133 *C. L. Pronk*

▲ 135 *A. van Hulzen*

**De schout van Yerseke**  
136 blz., 5 illustraties  
Jongens 11-15 jaar

Een boeiend historisch verhaal. Avontuurlijk – zeker. Maar de verwikkeling van achtervolging, verraad, terechtstelling en ontsnapping, hoe spannend ook, maakt niet de voornaamste waarde van dit boek uit. Die ligt in de gelovige en volhardende wijze, waarop de hoofdfiguren dit alles meemaken.

**Het geheim van de oude toren**  
160 blz., 21 illustraties, 3e druk  
Jongens 10-14 jaar

Een verhaal met een boeiende verwikkeling. Door het boek loopt de draad van Kees' verboden klimpartij in de oude dorpsstoren. Goed weergegeven is de angst van Kees, ontstaan door zijn oneerlijkheid en zijn verzwijgen van kwajongensstreken. Het verhaal houdt de aandacht van de lezers gevangen tot de laatste bladzijde, omdat ze de oplossing, even onverwacht als verrassend, willen kennen. – Ontspanningslectuur van hoog gehalte. Een opbouwend, echt christelijk boek.



**2.50** gebonden

▲ 136 *H. te Merwe*

▲ 134 *Wieland Wouters*

**De Uilenhoeve**  
144 blz., 15 illustraties, 2e druk  
Jongens 11-14 jaar

Een boek met veel afwisseling. – De Uilenhoeve is een oude schuur, een spookterrein. Domein van een stel levenslustige jongens. De jongens zwerven door veld en bos, doen ondoordachte dingen, komen bijna met de politie in aanraking, maar blijven eerlijk en rondborstig. – Het „Hebt uw vijanden lief” is de strekking. Met spanning leest men wat er waar is van de griezelverhalen en welke prachtige traditie aan de hoeve verbonden is.

**Alwin, de koopmansslaaf**  
160 blz., 15 illustraties, 3e druk  
Jongens en meisjes 11-15 jaar

Alwin, een vrije Bataaf, verdubbelt zijn vrijheid en wordt door zijn meester verkocht aan een Romeinse koopman. Met deze gaat hij op verre en avontuurlijke tochten; hij ziet het Rome van Nero en maakt de brand mee, die de keizerstad verwoest; hij komt in aanraking met christenen en hoort van hun geheimzinnige leer... Maar die leer wordt hem verklaard, en mede door het leven en lijden van de mensen, die „de vis tekenen” sluit de Bataaf zich bij de christenen aan. Hoe hij vrij wordt en in zijn vaderland terugkeert wordt spannend verteld.

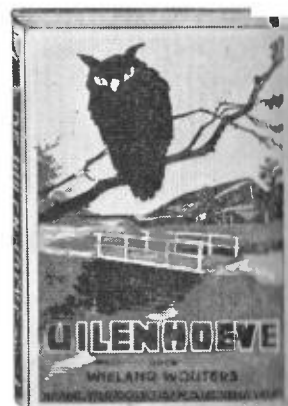

meinema's  
jeugdboeken  
zijn „in”

J. L. ERKELENS

## BIJBELKENNIS

De serie van 4 leerboeken geschreven voor de h.b.s., het gymnasium, de kweekschool en het m.u.l.o., doch ook bijzonder geschikt om gebruikt te worden door leiders van zondagsscholen en evangelisatieclubs. Het bestuderen ervan zal menig inzicht verdiepen. Elk deel bevat talrijke foto's, tekeningen, kaartjes, vragen en opdrachten.

**Deel 1** geeft een algemene oriëntering op de Bijbel: bron- nysgravingen, handschriften, vertaling, verspreiding enz. (1e druk) Prijs f 3,75

**Deel 2** concentreert zich op de tijd en de boeken van de profeten Amos en Jeremia met de daarin voorkomende actuele problemen; verhouding wereldmachten, sociale gerechtigheid, betekenis erediens, religie en traditie. (2e druk) Prijs f 4,40

**Deel 3** bespreekt de tijd na de ballingschap en tussen O.T. en N.T., het Nieuwe Testament: land, volk, politieke status, jodendom. Ook Hellenisme, Romanisme, de bergrede, Arius, Johova's Getuigen, Humanisme, Zwingli-groep. Hoofdmotief: een vergelijking van „Het Licht der wereld” met „Het licht der historie”. Prijs f 4,95

**Deel 4** behandelt de eerste brief aan de Corinthiërs en de Openbaringen, telkens onderbroken door korte artikelen (15) van bekende Nederlandse en buitenlandse auteurs, die hun vliep op het behandelde geven. Ook komen ter sprake vraagstukken als oecumene, Bijbel en bijbelse geschiedbeschrijving, enz. Prijs f 4,95

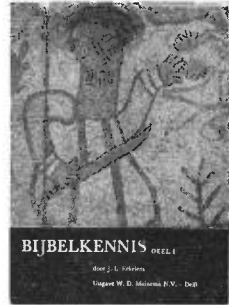

G. H. VAN MAREN

## de handen van Stefke Gielens

Rondom een even boeiend als origineel motief bouwt de auteur een knap geschreven roman op. De lezer wordt meegetrokken in de overpeinzingen van de ietwat filosofisch aangelegde pendelaar Gielens en ervaart als het ware zelf zijn schokkend beleven met betrekking tot zijn omgeving, in het bijzonder met betrekking tot zijn vrouw en kinderen, die het ouderlijk huis ontgroeien. Hoewel er zo heel veel anders gaat dan Gielens zich had voorgesteld; wilde stormen het gezin dreigen te rooien; donkere wolken de hand van God voor hem sterren; breekt toch het licht door in het prachtige lijpende besluit.

Een voortreffelijke roman, die ever Royaal formaat. Linnen band met uitvoering.

is uitgevoerd. Licht een geschenk- Prijs f 3,90



J. DOUMA

# STEMMEN DES HEILS

Een schat van geestelijke liederen  
voor gezin, school, jeugdvereniging,  
evangelisatie, zondagschool, evangelisatiekoor  
en kerkkoor

*Van het christelijk lied gaat grote kracht en bekering uit. Het zingen van geestelijke liederen is dan ook van onschatbare waarde. Vooral voor kinderen. Als volwassenen zullen zij zich de sfeervolle zanguurtjes rond orgel of piano nog dankbaar herinneren.*

*En welke grote betekenis kan het vroeger geleerde geestelijk lied niet brengen op beslissende momenten in 't leven. Neem er daarom de tijd voor om met de kinderen Gods lof, Zijn grootheid en macht, Zijn heerlijkheid en genade te bezingen!*

*Een rijk gevarieerde keus biedt „Stemmen des Heils”. Deze bundel is geschikt, zowel voor het gezin als voor de school, koren, zondagsscholen en jeugdclubs.*

## KERSTLIEDEREN *programma's*

*Op deze programma's staat de tekst van 8 mooie kerstliederen uit „Stemmen des Heils”.*

**Royaal formaat - Sterk papier**

**Gedrukt in kleur - Grote letter**

**Kunnen alleen bij minstens 100 ex. geleverd worden.**

100 ex. f 4,75

250 ex. f 10,65

500 ex. f 20,—

## paasspelen

Prijs 75 ct.

Bij 25 ex. 30 ct.

Bij 50 ex. 27 ct.

Bij 100 ex. 25 ct.

Prijs 75 ct.

Bij 25 ex. 30 ct.

Bij 50 ex. 27 ct.

Bij 100 ex. 25 ct.

34

## MUZIEKBUNDEL

Uitverkocht. Herdruk in bewerking.

**IN KLAVARSKRIBO** Prijs f 7,90

Zesde druk. Herzien en vermeerderd.

## VOLLEDIG TEKSTBOEKJE

Bevat alle 304 liederen uit de muziekbundel. Een handig boekje voor evangelisatie-bijeenkomsten, school- en clubgebruik. Omvang 144 bladzijden.

Prijs f 1,00 Bij 50 ex. f 0,75  
Bij 25 ex. f 0,85 Bij 100 ex. f 0,70

## TEKSTBOEKJE VOOR JEUGDCLUBS

Dit bundeltje telt 100 liederen voor de jeugd. Omvang 48 bladzijden. Geschikt als met een beperkt aantal liederen volstaan kan worden.

Prijs f 0,40 Bij 50 ex. f 0,27  
Bij 25 ex. f 0,31 Bij 100 ex. f 0,25

## TEKSTBOEKJE VOOR ZONDAGSSCHOLEN

't Dunste tekstboekje. Hierin staan 57 liederen. Omvang 32 bladzijden. Is zo goedkoop, dat het zelfs voor gratis uitdeling wordt gebruikt.

Prijs f 0,25 Bij 50 ex. f 0,16  
Bij 25 ex. f 0,17 Bij 100 ex. f 0,15

**Programma N:** Hij heeft gedacht aan Zijn genade. Laat 't loflied nu horen. Stille nacht, heilige nacht. Ere zij God. Heerlijk klonk het lied der engelen. Er ruist langs de wolken. In der schepping morgenstond. Halleluja! eeuwig dank en ere.

**Programma O:** Hoe zal ik U ontvangen? Op U, mijn Heiland, blijf ik hopen. Stille nacht, heilige nacht! Herders, hoe, ontwaakt gij niet? Ere zij God. Dit is de dag, die God ons schenkt. Laat blij het feestlied horen. Grote God, wij loven U.

## HALLELUJA! DE BLIJDE TOON

Paasspel samengesteld door D. Gnodde. – Eenvoudig, bijbels en boelend spel met een voelbare climax, eindigend in een jubelende samenzang. – Vereist weinig, desnoods géén speciale kleding en achtergronden.

## HIJ OVERWON!

Paasspel samengesteld door mej. A. J. van der Meulen. – Kan door een klein aantal kinderen uitgevoerd worden. Het aantrekkelijke van dit spel is, dat het zich geheel beweegt om de Schriftgevegens en het kruis in het middelpunt stelt.



# MEI-pockets

197 blz.

Een bor.te afwisseling van boeiende boeken. Storie verhalen, die de jeugd meenemen naar verre landen of ze helemaal doet opgaan in een mysterieus probleem. Vol spanning en avontuur, romantiek en durf. Historische verhalen. Kamppeerboeken. Natuurboeken. Elk deel is een belevenis!

Ideale ontspanning voor de jeugd uit christelijk milieu.

MEI-pockets hebben een handig formaat (11 x 16 cm) toch staat er evenveel in als in een „dikke pil” van vroeger. Hun geplastificeerde omhulgen in vrolijke kleuren „glim”-lachen de jeugd toe.

- 4** **MOEDERTJE MIEP**, Ina van Veen—van der Vlies. m 11-15  
Geen sentimenteel en toch aangrijpend meisjesboek. Een boek om „weg” van te raken.
- 8** **DE HUT VAN OOM TOM**, H. Beecher—Stowe. jm  
Bew. Fr. v. Felden. Vlamvend protest tegen slavernij. Ontroerend appèl op menselijkheid.
- 9** **DE ZWARTE TIJGERIN**, C. van der Zwet Jr. jm v.a. 10  
Meeslepende beschrijving van leven van mens en dier in dreigend Surinaams oerwoud
- 12** **VER VAN HET HEIDEHUIS**, Gerda van Eysden. m 11-15  
Hollands meisje logeert in Italië. Sympathiek meisjesboek met karakteristieke fleurigheid.
- 13** **DE KEIZERRUITER**, H. te Merwe. jm 10-14  
Kleurig beeld van leven in moeilijke dagen en strijd om hoge waarden (Hervormingstijd).
- 14** **MIEKE**, Liesbeth Lems m 11-15  
Gezellig meisjesboek, vol jeugdige spontaniteit en weldadige harmonie. Vlotte stijl.



- 16** **ALLES DRAAIT OM JON**, A. Duyser. m 12-18  
Pittig boek vol gezond idealisme en met levendige karaktertekening. Voor oudere meisjes.
- 17** **SLUWARDI en CORAX**, C. van der Zwet Jr. jm v.a. 10  
Een uitstekende typering van de hardnekkige strijd om het bestaan in de dierenwereld.
- 18** **DE HERBERG „HET IJ”**, P. de Zeeuw JGzn. jm v.a. 10  
Avontuurend voorsp. v. d. bevrijding van Antwerpen door de Watergeuzen in 1572.
- 19** **AVONTUREN OP DE WALVISVAART**, J. W. Grisnigt. j 10-15  
Boek over koude, ijsberen en walrussen. Ijsmassa's vermorzelen 18e eeuwse walvisvaarder.
- 20** **X 7 IS SPOORLOOS**, G. H. van Maren. jm 10-15  
Jeugdige speurders — spits en doortastend — ontraadselen geheimzinnige verdwijning.
- 21** **SCHRIFTEN VAN GONNIE DE BRUIN**, H. te Merwe. m 11-15  
Ongedwongen en tintelend van leven. Wisselende tonelen van school tot ... liefde.

1,50

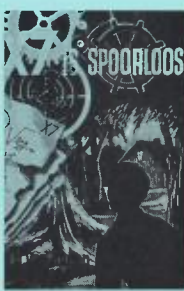



**DE GEHEIME SCHAT DER OSSAGA'S**, A. van Hulzen. j 10-15  
 Huiveringwekkend verhaal over Roodhuiden. Angst voor geesten; verraad; wraak.

**HET ZWARTE KALF VAN ZOELOELAND**, P. de Zeeuw JGzn.  
 Laffe massamoord. Verpletterende nederlaag der Kaffers. Z.Afr. Boerenoorlog. jm 10-15

**MIEKE HELPT EEN HANDJE**, Liesbeth Lems. m 11-15  
 Gezinsvreugden, teleurstelling en eerlijke liefde, met Mieka als zonnige hoofdpersoon.

**JON TUSSEN SNEEUW EN ZON**, A. Duyser. m 13-17  
 Nieuwe belevenissen van Jon. Nu als kindverzorgerster in Zwitserland. Blijmoedig boek.

**PRIKKIE**, A. van Hartingsveldt. jm v. a. 14  
 Een „schooierkje”, dat zich dapper uitvecht boven het grauwe, harde achterbuurtleven.

**LAND DER BLAUWE APEN**, Gerrit van Heerde. jm 10-16  
 Levensgevaarlijke avonturen van de Hingu-expeditie in de Braziliaanse jungle. Boeiend.

22  
23  
24  
26  
28  
29

## MEI-pockets

voor je verjaardag?  
*Jáááá!*

voor Sint Nicolaas?  
*Gráááá!*

voor je rapport?  
*Fantastisch!*

voor je jarige vriend?  
*Reuzel*

als beloning?  
*Leuk!*

voor de winteravonden?  
*Gezellig!*

voor de vakantie?  
*Machtig!*

voor de kinderboekenweek  
*Hoeráááá!*

Vervul hun hartewens!  
*Geef!*

## MEI-pockets

Altijd welkom!



**ANKS TWEEDE JAAR**, H. Henszen Veenland. m 12-16  
 Een vlot, luchthartig mulo-meisje als hoofdpersoon in een juweel van een meisjesboek.

**HET OOG VAN HORUS**, P. de Zeeuw JGzn. jm 12-16  
 Spannend en romantiek in een detective-verhaal spelend in het Egypte van de 1e eeuw.

**MET VAN RIEBEECK NAAR DE KAAP**, Hugo Kingmans. j 11-16  
 Boeiend beeld van de harde pioniersarbeid der Hollandse voortrekkers in Zuid-Afrika.

**ROTS DER ZEVEN WINDEN**, Gerrit van Heerde. j 12-16  
 Avontuurlijke geschiedenis van Portugese jongens, gersoneld voor Algerijnse koopvaarder.

**KLEINE KASTANJE**, Mary Dekker. m 12-16  
 Een heerlijk meisjesboek met een bijzondere sfeer van harmonie en vriendschap.

**HALLO GRUTTO ... HALLO GRUTTO!** G. H. v. Maren. jm 10-15  
 Detectieve-geschiedenis waarin geheime zenders meewerken aan verrassende onthulling.

30  
31  
32  
33  
34  
35



1,50

1,50

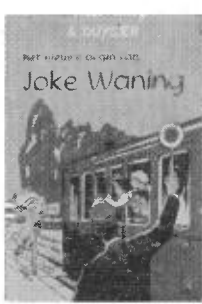

# MEI-pockets

177 blz.

**Moderne jeugdboeken voor het chr. gezin**

een applauswaard!  
verheven door bekende auteurs; interessante, boeiende stof; een uitwerking om verrukt over te lezen en toch... kosten slechts f 1,50.

voor chr. bladen schreef: Het is verblijdend, dat ook in de christelijke jeugtbladen het pocketboek zijn intrede heeft gedaan.

Meinema zorgde voor een uitstekend uitvoering.

MEI-pockets zijn zonnig en fleurig. Ze passen bij de onbezorgde jeugd. Een rijk gezicht zo'n rij glanzende MEI-pockets!



- 36 HET NIEUWE BEGIN VAN JOKE WANING, A. Duyser. m 13-16**  
Verkwikkend boek, waarin de schoonheid van het jonge leven moeilijkheden overstraalt.
- 37 LICHT OP DE ZWARTE WEG, Gerrit van Heerde. jm 10-16**  
Schipbreukelingen belanden in Surinaamse jungle en maken opstand van neger-slaven mee.
- 38 PIET VROLIJK EN DE DIAMANTEN, A. van der Zwet. j 10-14**  
Geraffineerde juwelendieven. Ontvoering. Spanning rond ontmaskering.
- 39 EEN NIEUWE LENTE VOOR MIEKE, Liesbeth Lems. m 12-16**  
In het leven van Mieke komt een stralend geluk. Romantisch verhaal. Oudere meisjes.
- 40 JEF FARÈL TEST DE YF 303, G. H. van Maren. j 10-14**  
Met scherpzinnigheid weet Jef Farèl het geheim van de YF303 tegen belagers te beschermen.
- 41 LISELOT, Dolf Kloek. m 12-16**  
Roman over een tiener voor wie na de H.B.S.-jaren een hartewens in vervulling gaat.



- 42 PIONIERS EN INDIANEN, H. Henszen Veenland. jm 12-16**  
Amerikaanse pioniers trekken over de Rocky Mountains. Hevig conflict met de Indianen.
- 43 JEF FARÈL EN DE ONVINDBARE ARABIER, G. H. v. Maren. j 10-14**  
Strijd uit afgunst in de rimboe van Nigeria. 'n Grillig avontuur. Meesterlijke ontknopings.
- 44 PRIKKIE GAAT DE BOER OP, A. van Hartingsveldt. jm v.a. 14**  
Nieuw perspectief in het leven van het scherpgebekte maar sympathieke achterbuurtjoch.
- 45 WOESTIJNBLOEM, Esma Kaih. m 13-17**  
Lyceïsten bezoeken Egypte. Interessant, sfeervol, levendig meisjesboek met exotisch decor.
- 46 GINEKE ZOEKT EEN BAANTJE, Liesbeth Lems. m 12-16**  
Vriendinnen blijken op dezelfde werkstudent verliefd te zijn. Vlotte tieners. Geestig verhaal.
- 47 PIET VROLIJK EN DE VALSE MUNTERS, A. van der Zwet. j 10-14**  
Jonge speurder raakt in benauwende omstandigheden, maar heeft succes!



1,50

# MEI-pockets

192 blz.

Boeken die jongeren pakken!

Kijk maar hoe de jeugd „zich drukt” als ze de nieuwste MEI-pocket bemachtigd heeft.

Het zijn ook echt boeken om helemaal in op te gaan.

Om alles te vergeten en heerlijk te genieten van fantasie en werkelijkheid, van doorzetten, reizen, ontdekken, spuren, de lovestory en nog zo veel meer.

Gun uw kinderen deze moderne jeugdboeken. Het zijn hun beste vrienden en het doet u genieten van blije gezichten

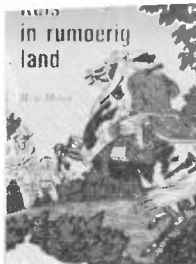

**REIS IN RUMOERIG LAND**, H. te Merwe. jm 10-14  
1789: Franse revolutie. Boeiend beeld van oorzaak en verloop. Opstand, overvallen.

**JEF FAREL CONTRA KAMELEON**, G. H. van Maren. j 10-14  
Jefs speurderskwaliteiten boeken opnieuw succes door 't oprollen van een Chinese bende.

**TOCH DE VERTE, LISELOT!**, Dolf Kloek. m 13-16  
Liselot „beleeft” Amsterdam. Wordt informatrice en hotelreceptioniste. Het geluk wenkt.

**KAMPMEISJE 1161**, Gerda van Eysden. m 10-13  
Een ontheemd meisje vindt in Rome een thuis. Romantisch verhaal in internationale sfeer.

**ROSSIE ONTDEKT DE RODE VLAM**, L. Lems. jm 10-14  
Jongelui op speurtocht, geassisteerd door schrandere herdershond. Avonturenboek.

**PIET VROLIJK EN DE SMOKKELAARS**, A. van der Zwet. j 10-14  
Slaags met een stel doorgewinterde smokkelaars. Een hachelijk avontuur.

48  
49  
50  
51  
52  
53



**JEF FAREL LANDT IN DE JUNGLE**, G. H. van Maren. j 10-14  
Man vermist in groene hel van Brazilië; Jef ontmaskert sluwe stuurman.

**'t APPELDIJKJE**, Jeanette van Beilen. m 13-18  
Tintelend verhaal over vlot onderwijzeresje dat geen eenzame kamerbewoonster blijft.

**SUZAN KIEST „KAMERMEISJE”**, Dolf Kloek. m 12-16  
Levenslustige tiener vindt in hotel interessante vakantie-job en . . . sympathieke gast.

**ANKA VINDT HET GELUK**, Gerda van Eysden. m 12-16  
„Kampmeisje 1161” geeft nieuwe, interessante stof voor meisjesroman. Speelt in Italië.

**SUZAN DOET HAAR GROTE KEUS**, Dolf Kloek. m 12-16  
Suzan raakt bevrijd uit een doolhof van gevoelens en vindt haar levenspartner.

**HET GEHEIM VAN DE BUFFELGROT**, Gerrit van Heerde. jm 10-14  
Doet speleoloog prehistorische vondst? Waar is de kasteelheer?

54  
55  
56  
57  
58  
59







▼  
NIEUWE  
NUMMERS

## MEI-pockets

blz.

„Tops” onder de  
jeugd-pockets

MEI-pockets hebben  
alles mee!

Hun omslagen?

Steengoed! Suggestief!  
Vrolijk en geplastificeerd.

Hun formaat?

Ideaal! Ze passen in een  
jazzak en wegen weinig.

Hun inhoud?

Alleen uitblinkers  
verschijnen als MEI-pocket.

Daaraan heeft de serie  
haar succes te danken.

Hun prijs?

Ongelooflijk laag! Zes  
kwartjes. En daar heeft  
de jeugd een boek voor  
met 192 bladzijden.

- 60** **HET MYSTERIE v/d GESMEERDE SCHARNIEREN**, J. J. Frinsel.  
Vreemde voorvallen; merkwaardige vondst; ongedachte ontknoping j 10-14
- 61** **STAND BY!**, G. H. van Maren.  
Een zonderling verhaal rondom Griekse Gijs, een sleepbootkapitein. j 11-15 ▼
- 62** **TOEN DE BERG GROMDE**, Gerda van Eysden. m 12-16 ▼  
Lies betwijfelt of haar vader omkwam bij een uitbarsting van de Etna. Maar waar is hij dan?
- 63** **DE VRIENDEN VAN ANNEMARIE**, H. Henszen Veeland. ▼  
Interessant stel, die vrienden. Maar ze dwingen Annemarie kleur te bekennen! m13-17
- 64** **FRONTALE BOTSING**, Rik Valkenburg. jm v.a. 11 ▼  
Onverszagde Veenendaalse jongen zet zich in voor 't Rode Kruis tijdens slag om Arnhem.



▼  
NIEUWE  
NUMMERS

- 65** **JEF FAREL EN DE VERLOREN HACIENDA**, G. H. van Maren ▼  
Jef raakt betrokken in de strijd tegen een sinistere bende in Mexico. j 10-14
- 66** **WEGPIRATEN**, Wieland Wouters. ▼  
Complot om op slinkse wijze in het bezit te komen van belangrijke blauwdrukken. j 11-15
- 67** **ZIGEUNERINNETJE**, Dolf Kloek. m 13-18 ▼  
Sprankelende belevenissen van Lindelou, die meer van het leven wil ontdekken.
- 68** **ROND ANNEMARIE**, H. Henszen Veeland. m 13-18 ▼  
Jongelui op zoek naar levensgeluk. Verliefdheid en liefde, maar ook vereenzaming.

## MEI-pockets

Leuk om te geven.

1,50



▼  
NIEUWE  
NUMMERS

## BLOEMEN-KAARTJES IN PASTELKLEUREN

Serie 13

Getekend door Adri Alindo

Kleine, fleurige beloningskaartjes ontworpen door Adri Alindo. Allerlei bloemen artistiek getekend en gedrukt in 5 kleuren op stevig papier. Frisse, kleurrijke kaartjes.

Prijs 75 ct. per pakje van 75 kaartjes.  
Bij 10 pakjes 60 ct.



# BELONINGSKAARTJES

UITDEELMATERIAAL  
TEKSTKAARTJES

Zinnvolle tekstkaartjes.  
Mooi papier. Kleurendruk.  
Losse kaartjes, dus geen  
ontsierende kartelrand en  
geen beschadiging bij het  
verzenden.  
Proefkaartjes gratis.

## GEÏLLUSTREERDE PSALMREGELS

Serie 18

Ontwerp: Dirk Boode

Wat kunnen enkele psalmregels, geleerd op de zondagsschool, in het latere leven soms van bijzondere betekenis worden. Zo bezien, zijn deze nieuwe kaartjes voor het zondagsschoolwerk sterk aan te bevelen. Ze zijn ontworpen door de kunstschilder-glasenier Dirk Boode en gedrukt in kleuren. Op de achterkant staat het volledige psalmvers en een toelichting op de illustratie, als daar aanleiding voor is.

Prijs 65 ct. per pakje van 30 verschillende kaartjes.  
Bij 10 pakjes 50 ct.



# christelijke SYMBOLEN

Serie 35 Toelichting: Dr. A. Dondorp

*Nieuw!*



Reeds in de vroegste tijd van het christendom ontmoeten we het symbool als **aanschouwelijke verkondiging van het Woord Gods**. En het is de eeuwen door eigendom gebleven van de Kerk. Dat symbool heeft een heel andere waarde dan een plaatje bij een bijbels verhaal. Het is een **uitbeelding van een facet van het Geloof**.

Daarom zijn deze kaartjes zulk prachtig hulpmateriaal voor de zondagsschool, de clubs, de kinderkerk, de school, de catechisatie. De kaartjes leiden als vanzelf tot nadenken over de betekenis, waardoor de Evangelie-verkondiging aan diepte en breedte wint. Ze bieden stof tot een gesprek. De duidelijke uiteenzetting van de symbolen door Dr. A. Dondorp heeft grote opvoedkundige waarde.

**Tweekleurendruk.**

Prijs 90 ct per pakje van 30 verschillende kaartjes. Bij 10 pakjes 75<sup>2</sup>ct.

## KLEURENFOTO'S VAN BLOEMEN EN BOLLENVELDEN

Serie 9

Moderne kaartjes in **drie- en vierkleurendruk** naar fotografieën in natuurlijke kleuren van bloemen en bloembollenvelden. De namen van de afgebeelde bloemen staan op het kaartje. Op de achterzijde is een eenvoudig bekend christelijk lied gedrukt.

Prijs 75 ct. per pakje van 30 verschillende kaartjes. Bij 10 pakjes 70 ct.

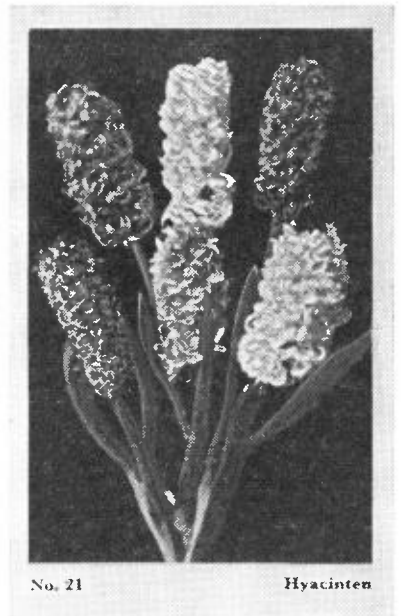

No. 21

Hyacinten

# GEKLEURDE BIJBELSE PLAATJES

4 series van elk 30 kaartjes  
Ontwerp Ben Horsthuis



- serie 29** Eerste gedeelte Nieuw Testament
- serie 30** Tweede gedeelte Nieuw Testament
- serie 31** Eerste gedeelte Oud Testament *Herdruk*
- serie 32** Tweede gedeelte Oud Testament

Ben Horsthuis heeft een aparte manier van illustreren, een die de kinderen „aanspreekt“. De **levendige kleuren in goed getroffen combinaties** doen 't kinderoog verrukt wezen over zo iets moois. Onder **elk** plaatje staat een korte beschrijving van 't verhaal en de plaats waar het in de Bijbel te vinden is.

Dit is prachtig materiaal als **visuele aanvulling** op de bijbellen. U kunt iets laten zien van wat u vertelt of verteld hebt.

Het uitreiken is verder een uitstekende methode om het vertelde bijbelse verhaal nog eens in herinnering te brengen. **Zo repeteert men spelenderwijs** en doeltreffend.

Een bijkomstig (doch niettemin zeer welkom!) voordeel is dat deze kaartjes **goedkoop** zijn. U kunt ze echt royaal uitdelen. Er is ook verscheidenheid **genoeg**: 120 verschillende voorstellingen (4 series à 30).

Prijs per serie 75 cent

Bij 10 series 58 cent

Bij 50 series 52 cent

Ds. G. Aalbersberg

## VERHALEN UIT HET NIEUWE TESTAMENT

Twee deeltjes (1 en 2)

Uw eigen „kinderbijbel“: de fijnste herinnering die u kunt meegeven aan de mooie uurtjes van de bijbelles. Maar denkt u niet dat de ouders er ook eens in zullen neuzen? Het is een genot deze verhalen van Ds. Aalbersberg te lezen. Prachtige weergave van het bijbels gegeven; met warmte en fijn gevoel geschreven. geheel ingesteld op kinderen..

Elker kind kan in het bezit komen van deze „kinderbijbel“! De prijs is nl. heel laag; bovendien zijn het 4 deeltjes, zodat u steeds een vervolg kunt geven. Dat spreidt de kosten (en houdt de belangstelling levendig!).

## VERHALEN UIT HET OUDE TESTAMENT

Twee deeltjes (1 en 2)

Maar er is meer! De boekjes kunnen ook gebruikt worden voor het inplakken van de 4 series plaatjes, die hiernaast beschreven worden. De verhalen zijn nl. dezelfde. Bij boekje N.T. deel 1 behoren de plaatjes van serie 29, enz.

Resultaat? Een steeds mooier, fleuriger wordende album, waarmee er meer plaatjes in komen. De kinderen zijn er dan ook tuk op hun album vol te krijgen (niet verzuimen; versje goed leren!).

Al spoedig zal zich een onderlinge ruil van kaartjes ontwikkelen. U kunt ook zelf „ruilzittingen“ houden. Daar wordt de hand met de jeugd alleen maar hechter door.

Nog een mogelijkheid! Bij elk verhaal is een contourtekening gedrukt van het bijbehorende plaatje. Ideaal om te laten kleuren! Thuis of na de les. Stel een premie in 't vooruitzicht voor het beste werk.

Een tip! De boekjes zou u geheel of gedeeltelijk door de kinderen kunnen laten betalen. Er voor laten sparen is ook een goede methode. Maar dat moet niet te lang duren.



Herdruk

Prijs per deeltje 80 cent

Bij 10 ex. 65 cent

Bij 50 ex. 60 cent

Een nieuw  
„belonings“-systeem.  
Het mooiste  
dat we kennen!



## VERFKAARTEN van BIJBELSE VERHALEN

Serie 34

Ontwerp: Ben Horsthuis

Interessant materiaal. Kaarten ter grootte van een prentbriefkaart, waarop in contouren een bijbelse voorstelling is gedrukt. De kinderen kunnen deze kaarten kleuren met verf, die aangebracht is op een strook aan de kaart. Op de achterkant wordt het bijbels verhaal in het kort verteld. Deze kaarten hebben een adresseerkant voor het verzenden per post.

Prijs f 2,70 per pakje van 24 kaarten (6 verschillende voorstellingen).  
Bij 3 pakjes f 2,40. Bij 10 pakjes f 2,20.

*Nieuw!*

## TE KLEUREN BIJBELSE TEKENINGEN

Serie 33

Ontwerp: Ben Horsthuis

Kinderen doen graag expressiewerk. Deze kaarten bieden een nieuwe activiteit op dit terrein: het inkleuren van bijbelse tekeningen. Zij zijn daar speciaal voor ontworpen en bieden dus een goede kleurmogelijkheid. Het karton laat niet alleen gebruik van kleurkrijt toe, maar ook van waterverf of kleurentekening. De kaarten hebben het formaat van een prentbriefkaart (9,6 x 13,7 cm). Op de achterkant wordt het bijbels verhaal in het kort verteld.

Prijs f 1,85 per pakje van 50 kaarten (25 verschillende tekeningen).  
Bij 3 pakjes f 1,65. Bij 10 pakjes f 1,50.

*Nieuw!*



De barmhartige Samaritaan helpt de man, die door rovers is overvallen.

# BIJBELSE PLAKZEGELS

Ontwerp: J. de Vries



Serie 20

Voorstellingen zijn b.v. de ark; het reukofferaltaar; een afgodsbeeld; een Israëlitisch huis; een penning; een synagoge; verschillende gebruiksvoorwerpen, muziekinstrumenten, vruchten, planten en dieren, die in de Bijbel voorkomen; een wachthut in een wijngaard; de gouden kandelaar; de tafel der toonbroden; een gesel; een Belloen; een boekrol; een lamp enz. De zegels zijn in kleuren gedrukt en hebben het formaat van nevenstaande afbeeldingen. Ze zijn gegomd.

Serie 20 kost: 45 ct. per vel van 30 verschillende zegels.  
Nij 10 vel 30 ct.

Serie 23 kost 't zelfde.

## Nieuwe deuk



Serie 23

Hoewel niet vereist, verdient het aanbeveling de zegels te laten plakken in de daarvoor bestemde

## ALBUM

Bij SERIE 20

Prijs 65 ct., 10 ex. 50 ct., 50 ex. 45 ct.

Bij SERIE 23

Prijs eveneens 65 ct., 10 ex. 50 ct., 50 ex. 45 ct.

Elke plakzegel heeft in deze albums een eigen bladzijde, waarop de bekende archeoloog dr. A. van Deursen een interessante en waardevolle toelichting geeft op de voorstelling. De kinderen zullen de albums dan ook zuinig bewaren. Zelfs volwassenen zullen gaarne de series geplakt in albums willen bezitten. Voor elke serie is een apart album verkrijgbaar.

# DIEREN IN DE BIJBEL

Serie 21

Kleurtekeningen van J. de Vries  
Tekst van dr. A. van Deursen

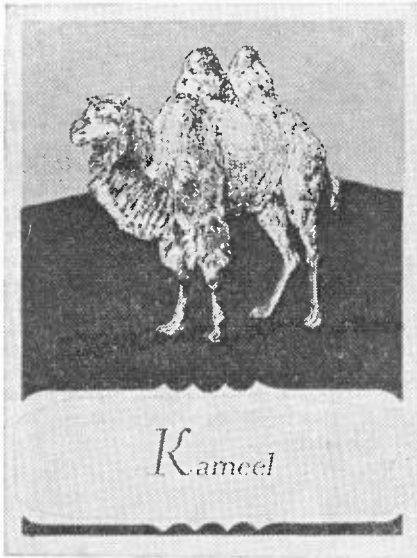

Op de weg naar beter beloningsmateriaal is een nieuwe mijlpaal bereikt: deze serie geeft natuurgetrouwe afbeeldingen van niet minder dan 36 soorten dieren, die in de Bijbel genoemd worden. Stuk voor stuk zijn het interessante plaatjes, o.a. een ezeltin, kameel, steenbok, woudezel, muidier, buffel, gazelle, hyena, arend, gier, kwakkel, diverse insecten, enz.

Het mooie en leerzame van deze serie is, dat dr. van Deursen bij elk plaatje iets bijzonders weet te vertellen: kenmerken van de dieren, in welk verband ze in de Bijbel voorkomen, enz.

Kortom, dit is een serie kaartjes, die waard is ruim uitgereikt te worden. Ze zijn in kleuren gedrukt.

Prijs 85 ct. per pakje van 36 verschillende kaartjes. Bij 10 pakjes 70 ct.

Herdruk

## LEVEN IN PALESTINA

Serie 14

Aquarellen van J. de Vries  
Tekst van A. R. Koster

Hoe zag de Tabernakel er uit? Hoe een Israëlitische tent, burcht of huis? Hoe at een Israëliet? Hoe maalde hij koren en hoe droeg hij de waterkruik?

Deze serie beloningskaartjes geeft de kinderen een voorstelling van al dergelijke onderwerpen. Op de achterkant wordt een toelichting gegeven. Laat ieder kind zijn best doen deze serie van 36 kaartjes compleet te krijgen.

Maak uw verhaal levend en interessant! Gebruik deze leerrijke kaartjes! Ze brengen de kinderen dichter bij de sfeer van de Heilige Schrift. **Kleurendruk.**

Prijs f 1,15 per pakje van 36 verschillende kaartjes. Bij 10 pakjes f 1,—

Deze kaartjes zijn ook in alleen zwart-druk verkrijgbaar, bestemd om door de kinderen gekleurd te worden. Zie blz. 47.



De rechtvaardige zal groeien als een palmboom.  
Psalm 92 : 13.

**Geef niet zo-maar-es een plaatje!**

De hier afgebeelde plaatjes ondersteunen de godsdienstige opvoeding die u beoogt met uw zondagsschool- of evangelisatiewerk.



# BLOEMEN EN VRUCHTEN IN DE BIJBEL

Serie 19

Aquarellen van J. de Vries  
Tekst van Dr. A. v. Deursen



Wat worden er vaak smakeloze en onbetekenende kaartjes gegeven. Doe daar niet aan mee. Dit is een serie kaartjes met grote opvoedkundige en artistieke waarde. Leerzaam – zinnig – de Bijbel dichterbij de kinderen brengend – kostbaar uitgevoerd.

Een pakje bevat de complete serie van 36 kaartjes met afbeeldingen van takken met bloemen of vruchten, die in de bijbelse tijd in Palestina voorkwamen. Naam van plant of boom en deskundige toelichting door de bekende archeoloog dr. A. v. Deursen, staan op de achterkant. **Kleurendruk.**

Prijs 95 ct. per pakje van 36 verschillende kaartjes. Bij 10 pakjes 90 ct.

## PALESTIJNSE TAFERELEN

Nummer 27

Ontwerp J. de Vries  
Tekst van A. R. Koster

Als u deze plaatjes stuk voor stuk aan uw oog voorbij laat gaan, is het alsof u een reis maakt door het oude Palestina met zijn gloeiende, vruchtbare akkers, z'n sierlijke, verkoeling biedende palmgroepen, z'n karakteristieke huizen, poorten en muren en z'n interessante landelijke tafereeltjes.

En dan missen deze kaartjes: dat zijn de wijkoringsvolle, warme Oosterse kleuren. Maar dit is met opzet gebeurd. Het is nl. de bedoeling dat de kinderen de plaatjes zelf kleuren. Daarom zijn ze tweemaal zo groot als serie 14 (Leven in Palestina), welke serie dezelfde voorstellingen biedt, echter in kleurendruk.

Zelf kleuren vinden de kinderen leuk en in de kleurkeuze kunnen ze hun fantasie uitleven. Het karton is geschikt voor kleurpotlood, waterverf en kleuren-tekeninkt. Vooral frisse tinten nemen.

Prijs 90 ct. per pakje van 36 verschillende kaartjes. Bij 10 pakjes 75 ct.



De HERE is mijn herder, mij ontbreekt niets. Uw stok en uw staf, die vertroosten mij. Psalm 23:1 en 4b.

# BLOEMEN-*fleur*

Serie 28 Kleurendia's van A. J. H. v. d. Poll



Onze ziekten heeft de Here Jezus op Zich genomen Jesaja 53 : 4a

18 prachtige reproducties naar kleurendia's van allerlei soorten bloemen, die U in een hollands bloementuin kunt vinden. Kunstzinnige opnamen. Mooie, glanzende kaartjes in vierkleurendruk. Aan de voorzijde een bijbeltekst; aan de achterkant een kort „praatje” bij het plaatje. Een geslaagde serie. „Dure” kaartjes voor lage prijs.

Prijs 70 ct. per pakje van 18 verschillende kaartjes.  
Bij 5 pakjes 45 ct.  
Bij 10 pakjes 40 ct.

**Bijzonder goedkoop!**

180 kaartjes voor slechts f 4,—

**Prachtige uitvoering**

## WOORDEN DER ZALIGHEID

Serie 15 Ontwerp: D. J. C. van Herwijnen

## PAARLEN UIT GODS WOORD

Serie 16 Ontwerp: Dirk Boode

## GODDELIJKE WAARHEDEN

Serie 17 Ontwerp: J. de Vries

Dit zijn series beloningskaartjes met kunstzinnig getekende bijbelteksten, gedrukt in allerlei kleuren. De kaartjes zijn van prima kwaliteit helder wit papier. Een buitengewoon goedkoop kaartje!

Elke serie kost 35 ct. per pakje van 48 kaartjes  
Bij 10 pakjes (ook gecombineerd) 30 ct.



**Eenvoudig uitgevoerde kaartjes.**  
**Door de zeer lage prijs geschikt om royaal uit te reiken.**

(480 kaartjes voor f 3,—)

DRIE SERIES

# BIJBELSE PLATEN

VAN J.H.ISINGS

SERIE 5

SERIE 24

SERIE 25



No. 3                      Abrahams offer.

Abraham zeide: God zal Zichzelf voorzien van een lam ten brandoffer, mijn zoon.

Genesis 22 : 8

Bijbelse platen van de grote illustrator J. H. ISINGS. Stuk voor stuk zijn het meesterlijke tekeningen, waarin men de hand van een kunstenaar ontwaart. Prachtig tot in alle details uitgewerkt. Zorgvuldig gereproduceerd op geglansd papier (elke serie in een andere kleur gedrukt).

De enorme belangstelling voor deze kaartjes is best te verklaren: kent u een beter hulpmiddel om de bijbelse verhalen telkens weer in herinnering van de jeugd te brengen?

Voer deze series met album in als belonings-systeem! **De prijs is laag** en U bevordert er het leren door en niet minder: trouwe opkomst.

Elk der 3 series kost 65 ct. per pakje van 30 verschillende plaatjes. Bij 10 pakjes 55 ct. (ook gecombineerd).

*Formaat als afbeelding*

## ALBUM BIJBELSE PLATEN VAN J.H.ISINGS

In dit album kunnen alle plaatjes geplakt worden van de series 5, 24 en 25. Van het los bewaren komt zo weinig en de plaatjes zijn het verzamelen waard. Als ze in dit album geplakt worden hebben de kinderen er veel langer wat aan.

*Prijs 70 ct.*

*Bij 10 ex. 53 ct. Bij 50 ex. 48 ct.*



*Nieuw!*

Formaat van  
grote prentbriefkaart



Prijs van elke serie f 2,00 per pakje  
van 36 kaarten (9 verschillende voor  
stellingen per serie).  
Bij 3 pakjes f 1,60. Bij 10 pakjes f 1,45

## BIJBELSE PLATEN van J. H. ISINGS

Isings heeft een voortreffelijke naam als kunstschilder en illustrator. Zijn werk vindt brede waardering en dat is volkomen terecht. De bijbelse platen van Isings getuigen van innige beleving van het bijbelverhaal en de boodschap die het brengt. Het zijn meesterlijke tekeningen, die stuk voor stuk de jeugd boeien. Uitnemend materiaal om de bijbel dichter bij onze jongens en meisjes te brengen. Op de achterkant wordt het bijbelse verhaal in het kort verteld. Formaat 9,7 x 14,7 cm. Gedrukt op kunstdrukpapier.

SERIE

### **A** VAN KERSTFEEST TOT PINKSTEREN

Negen platen over Jezus' geboorte, lijden, sterven, opstanding, hemelvaart en van de uitstorting van de Heilige Geest.

### **B** DE HERE JEZUS VERTELT

Negen platen over gelijkenissen die de Here Jezus heeft verteld tijdens zijn leven op aarde.

### **C** MET JEZUS ONDERWEG

Negen platen over ontmoetingen en gesprekken van de Here Jezus met tijdgenoten.

### **D** ZO GROEIT HET VOLK VAN GOD

Negen platen over de tijd van Adam tot Jacob.

### **E** GODS VOLK KOMT IN HET BELOOFDE LAND

Negen platen over de tijd van Jozef tot Jozua.

### **F** ZO LEEFDE GODS VOLK IN GODS LAND

Negen platen over het tijdperk van de profeten en koningen van Israël.

### **G** EEN ONGEHOORZAAM VOLK EN EEN GENADIG GOD

Negen platen rondom de ballingschap van Israël.



f 27,50

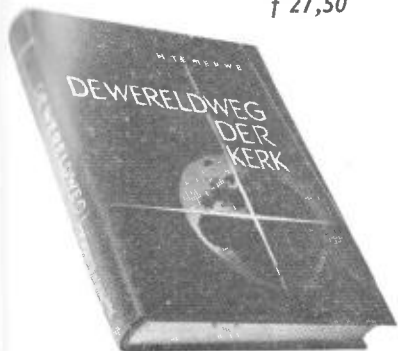

H. TE MERWE

## DE WERELDWEG DER KERK

Een kerkgeschiedenisboek van grote waarde.

Hier ligt nu, in fris gewaad, de hele kerkgeschiedenis open en toegankelijk voor ieder christenmens. (Centraal Weekblad) – Rijke stof en toch niet overladen. Goed geïnformeerd en waar nodig gedocumenteerd en toch geen exposé van alleertheid, maar prettig verteld, zoals Te Merwe het kan. (De Waarheidsvriend)

Het beperkt zich niet tot kerkgeschiedenis in enger zinn, maar geeft waar nodig ook vrij breed overzichten van staatkundige en culturele toestanden en ontwikkelingen. Het beperkt zich evenmin tot „onze geestelijke voorouders” in enger zinn: ook aan de R.K. kerk in de 19e en 20e eeuw worden uitvoerige hoofdstukken gewijd. Het beperkt zich ook niet tot Europa: ook de wereld rond krijgt een ruime plaats. (Prot. Chr. Bibliotheek)

De wereld van prachtig en veelomvattend illustratiemateriaal, 265 foto's en reproducties, 35 landkaarten. Groot formaat. 680 bladzijden. Waar illustratiedruk. Statige, bruin linnen band, goudstempel.

De schrijver neemt ons mee langs de „wereldweg der kerk” en verhaalt ons op boelende wijze wat er zoal op die weg te zien is. (Geref. Jonglingsblad) – Theologische stromingen en kerkelijke gebeurtenissen worden geplaatst tegen de achtergrond van het algemeen geestelijk leven. Het boek leest prettig door de vlotte stijl. De auteur geeft veel feiten en personen, maar zó, dat ze ons niet vermoeien, ze zijn in het verhaal vreeven. (N.C. Radio V.)

TE MERWE weet onze rijke historie met bezieling weer te geven. Het begin van DER VAD'REN PAND geeft daar al blijk van als hij met zijn pen, die hier bijna een tekenstift wordt, een beeld schetst van het glooiende strand aan de Germaanse zee, betreden door de half barbaarse landzaten.

Een genot is het met hem verder de geschiedenis in te dringen, bij mijlpalen stil te staan, of de stenen te horen spreken. De nieuwe en nieuwste geschiedenis beschrijft hij met dezelfde vaardigheid en kennis als de historie van het begin van leven in ons land en die van de middeleeuwen.

**Derde druk !**

Groot formaat (20 x 27 cm). Zwaar m.c. kunstdruk. Stijlvol stofomslag. Stevige linnen band. 688 bladzijden, 13 kleurstifttekeningen van Ir. M. C. A. Meischke, ± 350 prenten, facsimiles, portretten, 60 landkaartjes.

De schrijver stelt zich op Christelijk-Nationaal standpunt: de kerstening van de bewoners dezer lage landen en hun samengroeien tot één natie onder Gods bestel en Oranje's bestuur zijn de grote lijnen, waarlangs het historische verhaal zich beweegt. Geen nietszeggende „kijkjes” in de geschiedenis, geen onsamenhangende vertellinkjes over onwaarschijnlijkheden – maar een boeiend relaas van de gebeurtenissen, die ons land en volk gemaakt hebben tot wat het nu is. Ook geen overlaging van feiten – maar een voortreffelijke weergave van wat geschied is in onderlinge samenhang.

H. TE MERWE

## DER VAD'REN PAND

Geschiedenis van ons volk en vaderland

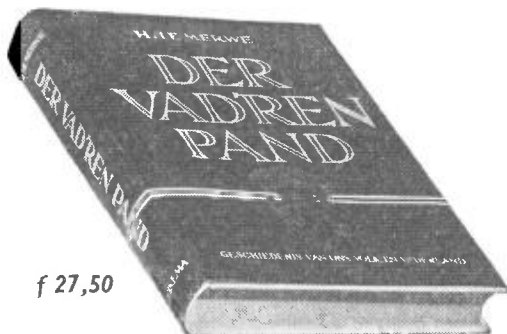

f 27,50

ELJA VLAS

## ANKA, MIJN ANKER

Hoofdpersoon is Anka, een jonge vrouw „van buiten”, die in de stad haar hart en geld verliest aan een „charmante” huwelijkszwendelaar, die op geraffineerde manier te werk gaat. De spanning bij Anka en bij de lezers spitst zich toe als zij door het bij haar gewekte wantrouwen bijna de kans op werkelijk geluk verspeelt

Een knap geschreven roman die een diepe indruk nalaat en de lezer het gevoel geeft een ervaring rijker te zijn geworden.

173 blz. Gebonden.

f 3,90



ELJA VLAS

## IK BEN EEN MOORDENAAR

De hoofdpersoon uit deze roman kan niet aanvaarden dat „de mens geneigd is tot alle kwaad”. Ook bezorgt de raadselachtigheid van het Godsbestuur hem zware problemen. Hij moet ervaren hoe een mens „die geen vlieg kwaad zou doen”, door de omstandigheden een potentiële moordenaar kan worden. – Een boeiend, aangrijpend, maar bovenal verkwikend boek. Met spanning volgen we de mens die in opstand is tegen God. De lezer voelt het: de auteur heeft hem iets te zeggen.

192 blz. Pocket-editie. Geplastificeerd omslag.

f 1,25



H. TE MERWE

## DE GEERDINKS

De kinderen-Geerdink, geboren in een degelijk, burgerlijk milieu, zoeken en vinden hun weg in het leven. Voor de één is die weg rustig en vlak; voor de ander vol moeilijkheden en tegenslagen; voor een derde voert ze in maatschappelijk opzicht snel omhoog. En in die verschillende levens, waarvan de gang met liefdevolle en helpende belangstelling door de ouders wordt gevolgd, is er de confrontatie met het Evangelie; is er de vraag naar de waarde en de vastheid van het geloof. Een boeiende, waardevolle familieroman.

172 blz. Gebonden.

f 2,50

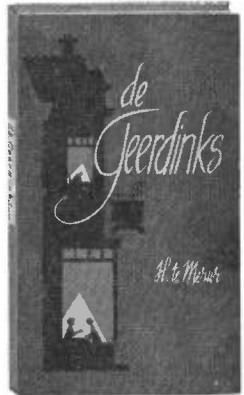

TON DE WOLFF

## HET GROTE BABEL

De roman van een zakenman, die alleen is gaan leven voor het tot bloei brengen van zijn bedrijf en die vrouw en kinderen opoffert terwille van zijn onderneming. – De schrijver verstaat de kunst zich midden in de realiteit van het moderne leven te plaatsen en de hevige spanningen die daarin voorkomen boeiend en stijlvol te beschrijven.

192 blz. Pocket-editie. Geplastificeerd omslag.

f 1,25



# JOHANNES CALVIJN - INSTITUTIE

Vertaling van Prof. Dr. A. Sizoo, 3e druk. Zwart linnen banden met goudstempel. Prijs compleet in 3 delen (1844 bladz.) f 50,70

Een klassiek werk, dat door de eeuwen heen het boek in de kerken der Reformatie is gebleven. Machtig in bouw, heider van stijl, met een diepe visie in Gods heilsplan, geschreven in een kinderlijk geloof. Het is door alle tijden heen actueel gebleven, levend, bezielend! De Institutie is een der allergrootste werken uit de christelijke literatuur. In talrijke talen vertaald, zelfs in het Arabisch.

Het is een vakboek voor de theoloog; een onmisbare „bron" voor jeugdverenigingen die geloofsleer bestuderen, voor godsdienstonderwijzers en jeugdleiders; een standaardwerk, dat niemand kan missen.

De INSTITUTIE is een boek, dat door iedereen gelezen kan worden. En duizenden eenvoudigen hebben dit boek met vrucht en zegen ter hand genomen. In ons land en buiten ons land. Het zou van grote betekenis voor ons land kunnen

zijn, als ook in deze tijd de INSTITUTIE van Calvijn weer door velen bestudeerd werd.

*Prof. dr. G. C. van Niftrik in „Kerkelijke Klassieken"*

... bij vergelijking met de grondtekst wordt men toch vervuld van bewondering voor de wijze, waarop de vertaler deze heeft weten weer te geven.

*Vox Theologica.*

... Deze vertaling ... verving met één slag de oudere en verouderde vertalingen. Een vertaling met drie eigenschappen: modern, leesbaar, zeer nauwkeurig.

*Dr. H. Berkhof in „Boeken Bulletin"*

... dit boek van Calvijn staat midden in het leven en heeft betekenis voor zeer velen.

*Prof. Dr. G. C. Berkouwer in „Trouw"*

## AUGUSTINUS' CONFESIONES

Op de linkerpagina's de Latijnse tekst en op de rechter de vertaling van Prof. Dr. A. Sizoo. 2e druk. Gebonden in donkerblauw linnen band met goudstempel. Omvang: 694 bladz. Prijs f 14,90.

Dit boek brengt de ontroerende openbaring van Augustinus' felbewogen zieleleven en van zijn door veel strijd geteisterde jeugd heel dicht bij ons, en maakt ons tot hoorders van een der schoonste zangen (want dit boek is een gebedslied), die in de oude Christelijke kerk uit mensenharten zijn opgeweld. „Wie de Belijdenissen van Augustinus leest heeft de binnenkamer betreden van een kind Gods; hij is er de schuchtere getuige van hoe een met zonden beladen mens de geheimste roerselen zijner ziel blootlegt voor God."

THOMAS À KEMPIS

## NAVOLGING VAN CHRISTUS

Vertaling en inleiding van Dr. B. Wielenga, 3e druk. Omvang 253 bladz. Soepel gebonden in bruin linnen band met goudstempel. Prijs f 4,50.

... Het intiem verstaan van de innerlijke bedoelingen van Thomas, maakt deze vertaling zo bijzonder waardevol. En als er dan nog bijkomt, dat Dr. W. een taalvirtuoos is, die met zijn klanken kan toveren en diepe ontroering wekt, dan zou het mij niet verwonderen, als deze vertaling de vertaling werd, waarnaar men in de toekomst zal vragen.

*Opwaartsche Wegen.*

... Maar nu komt Dr. Wielenga, die eerst in een uitvoerige inleiding deze dingen zo keurig uiteenzet en dan zo'n fijne gevoelde vertaling geeft met zulke korte, juiste bijschrijven. Wij kennen geen mooier en geen beter vertaling dan deze ...

*De Waarheidsvriend.*

JOHN BUNYAN

## DE CHRISTEN- EN CHRISTINNEREIS

Vertaald door A. G. Barkey Wolf V.D.M. Illustraties van J. H. Isings, 9e druk. Prijs f 7,90 geb.

Bunyan was een machtig prediker. Uit de schat zijns harten bracht hij voornamelijk „oude" dingen voort, maar hij deed dit in zulke verrassende, nieuwe vormen, dat de hoorders ontroerd luisterden en één en al oor, oog en ziel worden gemaakt. Zijn boek is in de volste zin van het woord een klassiek boek geworden. Ook thans nog wereldberoemd en geliefd. De vertaling van Ds. Barkey Wolf is in de pers om strijd geprezen. Hier leest men de taal van eigen tijd, terwijl toch het eigenaardige van Bunyan's zeggwijze bewaard bleef.

DR. N. J. HOMMES

## MISÈRE EN GROOTHEID VAN CALVIJN

Omvang 272 bladz. Gebonden in stevige band. Prijs f 12,50.

De schrijver heeft zich willen hoeden voor de fout alleen de lofropet te steken. Hij presenteert Calvijn als mens, die met al zijn struikelen en falen, bereid was de laatste schans van Gods zaak onverschrokken te verdedigen.

Geen mens zo standvastig, en zo knock-out geslagen door God. Geen mens zo onverbiddelijk en tegelijk zo gevoelig van hart; trefzeker en scherp in de zaak der waarheid en tegelijk geduldig tegenover dwalenden.

Het is goed Calvijn, deze ridder der Reformatie zonder vrees en blaam, te kennen. Hem te kennen in zijn misère en grootheid, in wiens leven al het menselijke en al te menselijke verslonden werd door de Majesteit en Grootheid Gods. Wie zich in Calvijn verdiept, voelt zich onbeschrijfelijk klein worden.

Zojuist verschenen:

# nieuwe kerstvertellingen

verzameld door H. te Merwe

M. C. Capelle  
Gerda van Eysden

J. J. Frinsel

J. J. Frinsel

H. Henszen Veenland

G. H. van Maren

H. te Merwe

J. A. van Mierlo-van Kuipers

Aimée van Tricht

Nel Veerman

Elja Vlas

Ling-sjoe, de kleine vluchteling

De lamp van Beriah

„Zie je, Sjakie?”

De laatste, de eerste

De slaaf van de wijze

De belofte

Het kerstgeschenk van ridder Reinout

Lijn 23

Een kerstwonder voor Mauro Serrado

Kerstfeest in de wijk

Een broertje voor Tokkie

Een bundel met elf „vrije” verhalen geschikt om te vertellen of voor te lezen op kerstfeestvieringen van verenigingen, clubs en zondagsscholen of in huiselijke kring. Een verzameling, die bij de eenheid van uitgangspunt een sterk gevarieerd karakter draagt. Er zijn vertellingen bij uit het gewone leven van vandaag en vertellingen die een meer legendarisch of symbolisch karakter dragen; verhalen spelend in eigen land en verhalen uit verre streken. Ook compositorisch en stilistisch biedt deze bundel een boeiende afwisseling, zodat een verteller niet licht vergeefs zal zoeken.

f 6,50  
gebonden

Verkrijgbaar in de boekhandel

W. D. MEINEMA N.V. - DELFT